

focus<sup>50</sup>®



**focus**<sup>®</sup>

créations Dominique Imbert

**1968 - 2018**

Focus a 50 ans

# 50 ANS

## 1968

Forme en suspension qui tourne et porte du feu, le GYROFOCUS vient de naître.  
Ce « foyer tournant » en latin, deviendra le symbole d'une marque,  
une icône internationale et le père d'une génération de modèles.

## 2018

Un catalogue anniversaire le représente ici, toujours audacieux, sensuel et passionné,  
suivi d'une grande lignée qui s'empresse de révéler les nouvelles créations de l'année.

# SOMMAIRE

Gamme bois	page 4
Gamme blanc	page 68
Gamme gaz	page 76
Outdoor	page 94
Gamme prestige	page 102
Architectures du monde	page 112
Barbecues & Braseros	page 126
Porte-bûches et meubles	page 134
Finitions et pièces d'adaptation	page 142
Informations générales	page 148



# GAMME BOIS

Les modèles centraux page 06

Les modèles muraux page 30

Les modèles intégrés page 56

Les poêles page 62

# GYROFOCUS

 cheminée centrale au foyer suspendu et pivotant

Créé en 1968 par Dominique Imbert, ce modèle, révolutionnaire tant par son dessin que par sa conception technique, est le premier en date (dans le monde) de la lignée des foyers suspendus et pivotants à 360°.

Symbole de notre marque, ce modèle prestigieux est devenu une icône internationale. Il a obtenu, en 2009, le premier prix du concours international Pulchra (Italie), comme étant le « plus bel objet du monde » parmi des centaines de participants de grand renom.

Exposé au Musée d'Art Contemporain de Bordeaux en 1996 (photo p. 116), au Centre National d'Art Contemporain de Grenoble en 1997 et au Musée Guggenheim à New-York en 1998 (photo p. 117).

## CARACTÉRISTIQUES

Platine de suspension et longueur de conduit sur mesure.

Peinture : noir mat à haute résistance thermique.

## OPTIONS (N° RÉFÉRENCE DU MODÈLE : 1)

Pare-étincelles.

Peinture : gris-ardoise ou blanc (cf p. 144).

- Ce modèle est disponible en version « outdoor » (cf. p. 96).

## PERFORMANCES

P = 6 kW -  $\eta$  : 57,8 % - CO : 0,25 %

*This seminal design, created in 1968, was the first suspended, 360° pivoting fireplace. Its exceptional heat efficiency, easy maintenance and simple installation have all contributed to make this fireplace the signature model and symbol of Focus.*

*This international classic has been voted "world's most beautiful object" at the 2009 Pulchra Design Awards, against over 100 prestigious competitors.*

*It has been exhibited in the Bordeaux Contemporary Art Museum (1996) (photo p. 116), in the National Centre of Contemporary Art in Grenoble (1997) and in New York's Guggenheim Museum (1998) (photo p. 117).*

## CHARACTERISTICS

*Flue and plate are made to measure. Highly heat-resistant matt black paint.*

## OPTIONAL EXTRAS (MODEL REFERENCE N° 1)

*Fireguard, slate grey paint or white paint (see p. 144).*

- Also available as outdoor version (see p. 96).

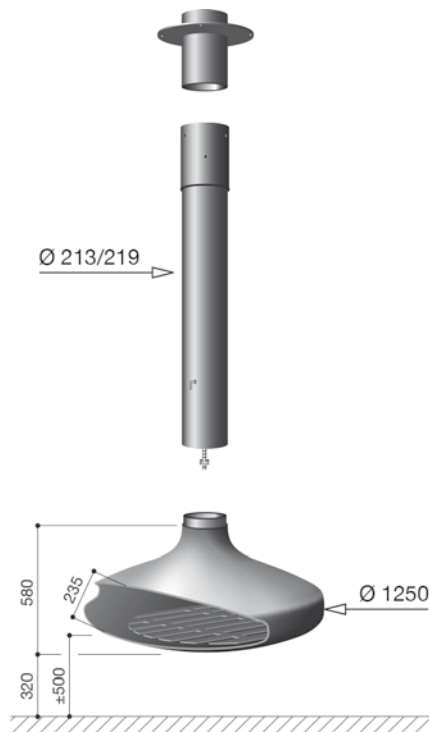



*- le symbole de la marque -*



# SLIMFOCUS

poêle suspendu ou sur pied au foyer fermé



Bois / Wood



Gaz / Gas

Le Slimfocus est une épure révolutionnaire. Premier modèle à bois, dans le monde, suspendu fixe ou pivotant, puisant son air de combustion par le conduit de fumée, il est hermétique et conforme aux exigences des maisons à basse consommation d'énergie (BBC).

Ce "périscopie de flammes" peut être installé en position centrale, proche d'un mur ou en angle. Sa fluidité esthétique, son encombrement restreint, son ergonomie, son conduit à triple paroi, ses performances exceptionnelles en font un modèle majeur de la gamme Focus. Il existe en version fixe sur pied (à droite sur le plan ci-dessous).

Ce modèle a obtenu la médaille d'or du German Design Award 2017.

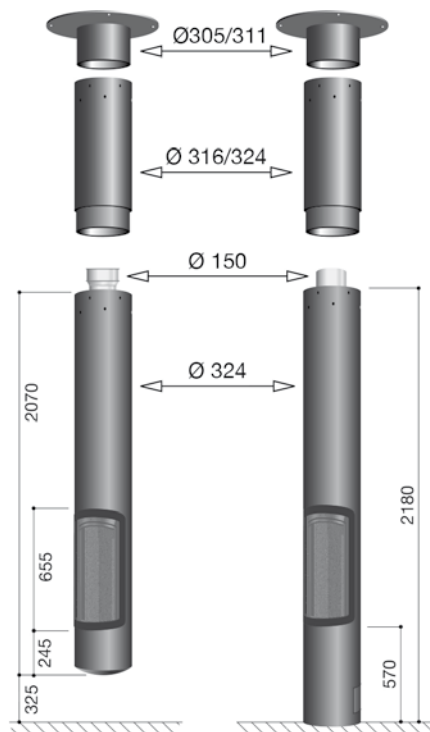

## CARACTÉRISTIQUES

Platine de suspension et longueur de conduit sur mesure. Porte vitrée sur charnières avec balayage d'air interne pour préserver sa propreté. Réglage précis de l'air de combustion. Bûches à loger inclinées dans le foyer. Peinture : noir mat à haute résistance thermique. Label français « Flamme Verte » - compatible maisons BBC.

## OPTIONS (N° RÉFÉRENCE DU MODÈLE : 92)

Peinture gris-ardoise (cf. p. 144).

- Ce modèle est disponible en version murale (cf. p. 32) et en version gaz sur pied (cf. p. 87).

## PERFORMANCES

P = 4,5 kW -  $\eta$  : 82 % - CO : 0,10 %  
poussières/dust : 30 mg / m<sup>3</sup>

Classe d'efficacité énergétique / Energy efficiency class : A+

*The stripped-down minimalism of the Slimfocus is a revolution in design. It also breaks new ground in technology: the world's first suspended, closed wood-burning fireplace (fixed or pivoting) that draws in combustion air at the top of the flue, making it compatible with low-energy homes. This versatile "periscope of fire" can be installed in the center of a room, near a wall or in a corner. Its sleek, streamlined shape, ease of use, triple-walled flue and exceptional performance make it a prime model in the Focus range. It is also available as a fixed wood-burning fireplace with a base (see the diagram on the left). Gold medal German Design Award 2017.*

## CHARACTERISTICS

*Flue and plate are made to measure. Glass window kept clean by a constant stream of air. Precise control of combustion air. Logs placed at an incline in the hearth. Highly heat-resistant matt black paint. French "Flamme Verte" label for energy efficiency; compatible with low-energy houses.*

## OPTIONAL EXTRAS (MODEL REFERENCE N° : 92)

Slate grey paint (see p. 144).

- Also available with a base in gas version (see p.87) or in wall-mounted version (see p.32).





- l'art exigeant de la simplicité -

# DOMOFOCUS

cheminée centrale au foyer suspendu et pivotant



Bois / Wood

Le Gyrofocus réclamait depuis longtemps un clone moins encombrant. Le Domofocus est enfin arrivé, sensiblement plus souriant que son aîné. Voulant répondre à des volumes de pièces moins conséquents que le Gyrofocus, il en possède toutes les autres caractéristiques.

## CARACTÉRISTIQUES

Foyer suspendu et pivotant à 360°.  
Platine de suspension et longueur de conduit sur mesure.  
Peinture : noir mat à haute résistance thermique.

## OPTIONS (N° RÉFÉRENCE DU MODÈLE : 96)

Pare-étincelles.  
Peinture : gris-ardoise ou blanc (cf p. 144).

- Ce modèle est disponible en version « outdoor » (cf. p. 98).

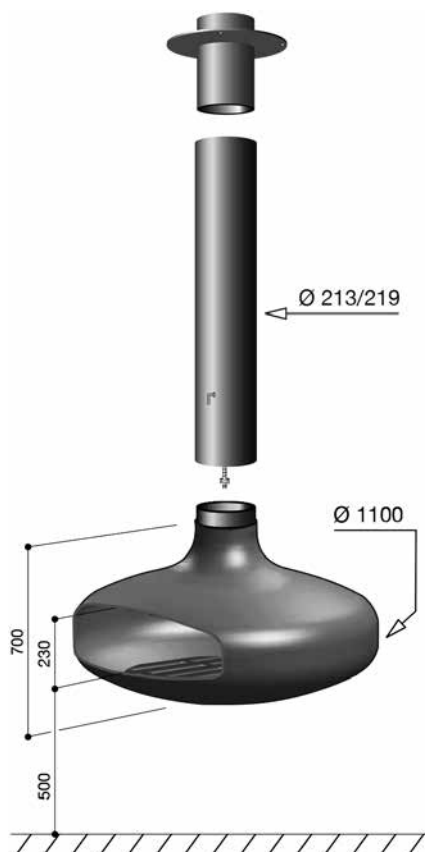

## PERFORMANCES

P = 7 kW -  $\eta$  : 33% - CO : 0,18%

*The Gyrofocus at long last has a more compact twin: the Domofocus. Its larger hearth opening gives it a more generous smile than its forebear. Apart from its smaller size, it shares all other characteristics with the Gyrofocus.*

## CHARACTERISTICS

*Central, suspended, rotating fireplace.  
Flue and plate are made to measure.  
Highly heat-resistant matt black paint.*

## OPTIONAL EXTRAS (MODEL REFERENCE N° : 96)

*Fireguard, slate grey paint or white paint (see p. 144).*

- Also available as outdoor version (see p. 98).



*- le parfum du feu -*



# ERGOFOCUS

 cheminée centrale au foyer suspendu et pivotant

Bois / Wood

- « Je voudrais parfois que mes foyers s'approchent du ciel, voire s'y accrochent. Je voudrais que le feu se désenglué de la terre » - aime à dire Dominique Imbert.

Ce modèle, suspendu et pivotant, est une réponse à ce souhait. Sa forme pure, ergonomique, de sages dimensions, sa sensibilité thermique due à la surface d'échange, la réalisation sur mesure du conduit et de la platine font de l'Ergofocus un des modèles au foyer suspendu et pivotant le plus élu de la gamme. Exposé au Musée d'Art Moderne de Stockholm.

## CARACTÉRISTIQUES

Foyer suspendu et pivotant à 360°.  
Platine de suspension et longueur de conduit sur mesure.  
Peinture : noir mat à haute résistance thermique.

## OPTIONS (N° RÉFÉRENCE DU MODÈLE : 3)

Pare-étincelles.  
Peinture : gris-ardoise ou blanc (cf. p. 144).

- Ce modèle est disponible en version « outdoor » (cf. p. 97).

## PERFORMANCES

P = 5 kW -  $\eta$  : 46,1% - CO : 0,12%

- Fire within reach -

*"Why should fire be fixed to the ground?" questions Dominique Imbert. The elegant shape of this open fire maximises its heat efficiency, and its pure lines are perfectly proportioned. Easy to clean and install, its blend of function and form makes the Ergofocus one of the most popular of Focus's suspended models. This inspired model was exhibited at the Museum of Modern Art in Stockholm.*

## CHARACTERISTICS

Central, suspended, rotating fireplace.  
Flue and plate are made to measure.  
Highly heat-resistant matt black paint.

## OPTIONAL EXTRAS (MODEL REFERENCE N° 3)

Fireguard, slate grey paint or white paint (see p. 144).

- Also available as outdoor version (see p. 97).

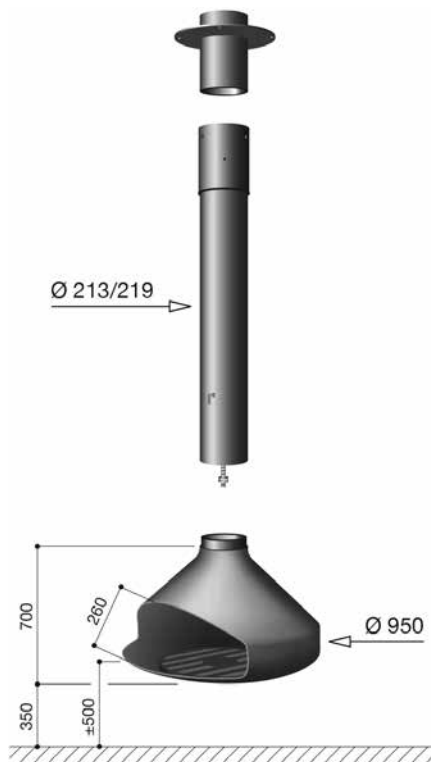

*- le feu à portée de vie -*



# BATHYSCAFOCUS

cheminée centrale au foyer suspendu et pivotant



Bois / Wood



Gaz / Gas

- Réminiscences océanes ? -

Raisonné sans être pesant, attentif sans être indiscret le Bathyscafocus, d'encombrement restreint, est un invité serein, chaleureux et loyal.

L'ouverture généreuse du foyer permet aux amoureux du feu d'avoir une relation directe et des conversations sans fin avec les flammes.

Le Bathyscafocus n'est pas vraiment une cheminée, c'est une récompense.

## CARACTÉRISTIQUES

Foyer suspendu et pivotant à 360°.  
Platine de suspension et longueur de conduit sur mesure.

Peinture : noir mat à haute résistance thermique.

## OPTIONS (N° RÉFÉRENCE DU MODÈLE : 4)

Pare-étincelles.

Peinture : gris-ardoise ou blanc (cf p. 144).

- Ce modèle est disponible en versions « outdoor » (p. 99), à gaz sur pied (p. 79).

## PERFORMANCES

P = 5,5 kW -  $\eta$  : 59,4% - CO : 0,26%

*The perfection of geometry allied with the purity of fire...*

*With a nod towards the sea, this round, compact fireplace is pleasing and unobtrusive. The generous opening of the hearth allows a direct dialogue between fireside visitors and the flames.*

*The Bathyscafocus is more than a fireplace - it's a reward.*

## CHARACTERISTICS

*Central, suspended, rotating fireplace.*

*Flue and plate are made to measure.*

*Highly heat-resistant matt black paint.*

## OPTIONAL EXTRAS (MODEL REFERENCE N° 4)

*Fireguard, slate grey paint or white paint (see p. 144).*

- Also available as outdoor version (see p. 99), with a base in gas version (see p. 79).

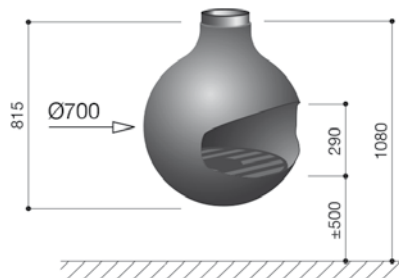
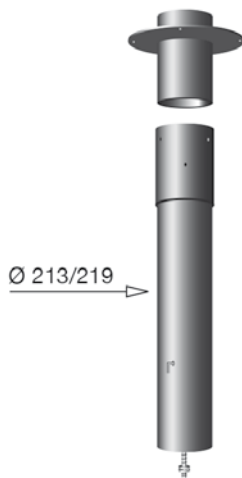





- l'art et l'art de vivre  
ne font qu'un (Joseph Delteil) -

# BATHYSCAFOCUS À HUBLLOT

cheminée centrale au foyer fermé



Bois / Wood

Evolution évidente du Bathyscafocus ouvert (page précédente) dont il hérite des qualités et dimensions essentielles, la version à hublot ajoute les spécificités du foyer fermé.

La présence dont fait preuve cette sphère, suspendue et pivotante, reste un mystère heureux pour ceux qui la côtoient.

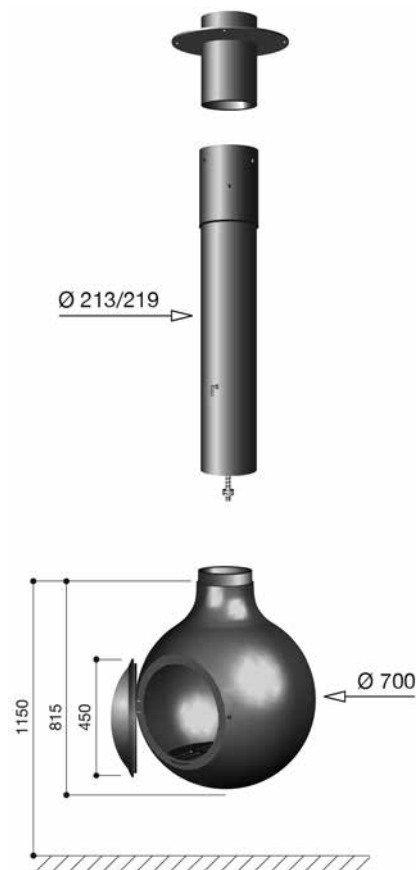

## CARACTÉRISTIQUES

Le hublot est réalisé avec un cadre en acier et un verre hémisphérique en pyrocéramique. Les performances significatives du modèle attestent des capacités de chauffe de ce foyer fermé.

Peinture : noir mat à haute résistance thermique. Platine de suspension et longueur de conduit sur mesure.

Label français « Flamme Verte ».

## OPTIONS (N° RÉFÉRENCE DU MODÈLE : 4)

Peinture gris-ardoise (cf. p. 144).

## PERFORMANCES

P = 9 kW -  $\eta$  : 79,7 % - CO : 0,10 %  
poussières/dust : 34 mg / m<sup>3</sup>

Classe d'efficacité énergétique / Energy efficiency class : A

*The obvious evolution of the open Bathyscafocus (previous page), from which it inherits its main features and dimensions, the porthole Bathyscafocus has the additional advantages of a closed fire. The personality that this sphere, suspended and rotating, radiates remains a happy mystery to those in its presence.*

## CHARACTERISTICS

*The porthole, consisting of a steel frame surrounding domed heat-resistant glass, maximises the advantage of a fireplace that pivots 360°.*

*This closed hearth model provides excellent thermal efficiency.*

*Flue and plate are made to measure.*

*Highly heat-resistant matt black paint.*

*French "Flamme Verte" label for energy efficiency.*

## OPTIONAL EXTRAS (MODEL REFERENCE N° 4)

*Slate grey paint (see p. 144).*



© Gray Puksand Architects  
© Photographer Shannon Mcgrath

Australie / Australia

- les flammes sont faites  
de syllabes de rêves -



# AGORAFOCUS 630 cheminée centrale au foyer fermé



Bois / Wood

- Appellation Focus contrôlée -

Subtilement griffé, suspendu ou fixe sur pied, ce foyer, se sait ouvert à tous les regards. N'occupant cependant que 63 cm de diamètre, il se veut sobre et discret.

Aisément nettoyable (trappe ou cendrier), avec son feu visible à 360°, ce modèle est devenu un des best-sellers de la gamme.

## CARACTÉRISTIQUES

Foyer muni de 4 cadres vitrés (pyrocéramique), courbes, dont 2 ouvrants. Version suspendue ou version posée contenant un cendrier. Platine de suspension et longueur de conduit sur mesure.

Peinture : noir mat à haute résistance thermique. Label français « Flamme Verte ».

## OPTIONS (N° RÉFÉRENCE DU MODÈLE : 5)

Peinture gris-ardoise (cf p. 144), pied contenant un cendrier.

## PERFORMANCES

P = 11 kW -  $\eta$  : 78,3 % - CO : 0,09 %  
poussières/dust : 35 mg / m<sup>3</sup>

Classe d'efficacité énergétique / Energy efficiency class : A

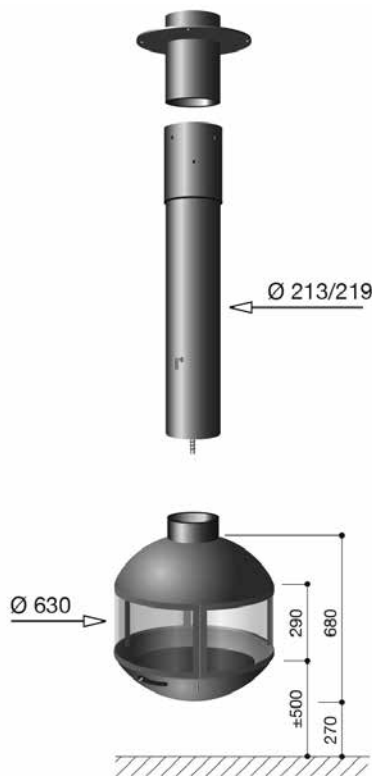

*A discreet best-seller, this cleverly crafted model can be suspended so that its direction is adjustable, or it can be fixed on a base.*

*It is designed with a glass-panelled fireguard so the fire can be viewed from all sides. Taking up little space, this subtle fireplace gracefully provides a luminous Focus to a room. Easy installation and maintenance and exceptional heat output match the model's aesthetic achievements.*

## CHARACTERISTICS

*Highly heat-resistant matt black paint.*

*4 curved pyroceramic glass frameworks including two opening on hinges.*

*The base-mounted model includes an ash pan and fresh-air intake.*

*French "Flamme Verte" label for energy efficiency.*

## OPTIONAL EXTRAS (MODEL REFERENCE N° 5)

*Slate grey paint (see p. 144), base-mounted version.*





*- phare intime -*

# AGORAFOCUS 850 cheminée centrale au foyer fermé



Bois / Wood

C'est au succès de l'Agorafocus 631 que ce modèle doit son origine. Dépassant très sensiblement son aîné en taille, il s'adapte mieux que celui-ci à des surfaces, des volumes et des hauteurs sous plafond plus conséquentes.

Les dimensions des vitres circulaires offrent un angle de vue exceptionnel sur un foyer d'une grande générosité, aux transparences lumineuses.

## CARACTÉRISTIQUES

Foyer muni de 4 cadres vitrés (pyrocéramique), courbes, dont 2 ouvrants.

Platine de suspension et longueur de conduit sur mesure.

Peinture : noir mat à haute résistance thermique.

## OPTIONS (N° RÉFÉRENCE DU MODÈLE : 46)

Peinture gris-ardoise (cf. p. 144).

## PERFORMANCES

P = 12 kW -  $\eta$  : 74,4 % - CO : 0,14 %  
poussières/dust : 44 mg / m<sup>3</sup>

Classe d'efficacité énergétique / Energy efficiency class : A

*This model was introduced following the success of the Agorafocus 631.*

*Considerably larger than the model that inspired it, it is better suited to larger rooms or spaces with higher ceilings. Its more generous dimensions are enclosed in heat-resistant pyroceramic glass doors, offering a view of the fire from every corner of the room.*

## CHARACTERISTICS

*The fireplace has 4 pyroceramic glass frameworks including two opening on hinges. Flue and plate are made to measure. Highly heat-resistant matt black paint.*

## OPTIONAL EXTRAS (MODEL REFERENCE N° 46)

*Slate grey paint (see p. 144).*

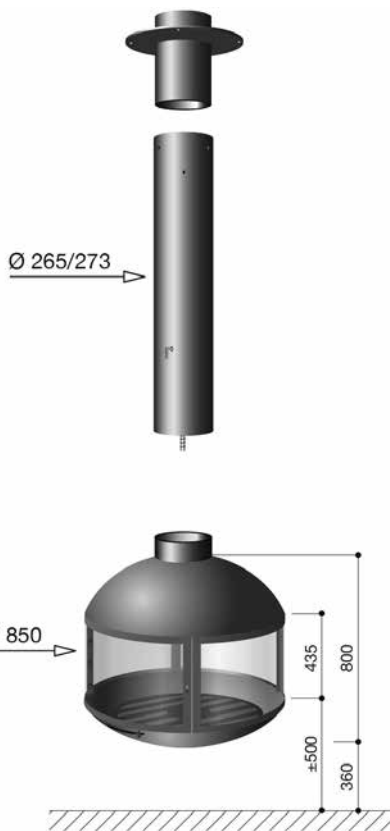



*- des feux à lire  
à pleines mains -*

# MEZZOFOCUS cheminée centrale



Bois / Wood

Le Mezzofocus subjugué l'oeil par son évidence à la fois classique et minimaliste. Élément central d'une pièce, ce modèle est à la rencontre de tous les regards.

Il se présente sous plusieurs versions :

- hotte + foyer (photo)
- hotte avec un plateau et 4 vitres courbes dont 2 fixes et 2 coulissants
- hotte seule

## CARACTÉRISTIQUES

Platine de suspension et longueur de conduit sur mesure.

Peinture : noir mat à haute résistance thermique.

## OPTIONS (N° RÉFÉRENCE DU MODÈLE : 45)

Peinture gris-ardoise (cf. p. 144).

## PERFORMANCES

P = 5 kW -  $\eta$  : 35,5% - CO : 0,45%

*Pride of place goes to the elegant Mezzofocus: its strong personality makes it the centre of attention, the ultimate focal point of any room.*

*The hood and base, though different sizes, form a perfect sphere to the eye.*

*The purity of the shape is a powerful presence, emphasized by the warmth emitted by the hearth. Whether in a contemporary setting or a more traditional, rustic environment, this model invites conviviality.*

## CHARACTERISTICS

*Flue and plate are made to measure.  
Highly heat-resistant matt black paint.*

## OPTIONAL EXTRAS (MODEL REFERENCE N° 45)

*Slate grey paint (see p. 144).*

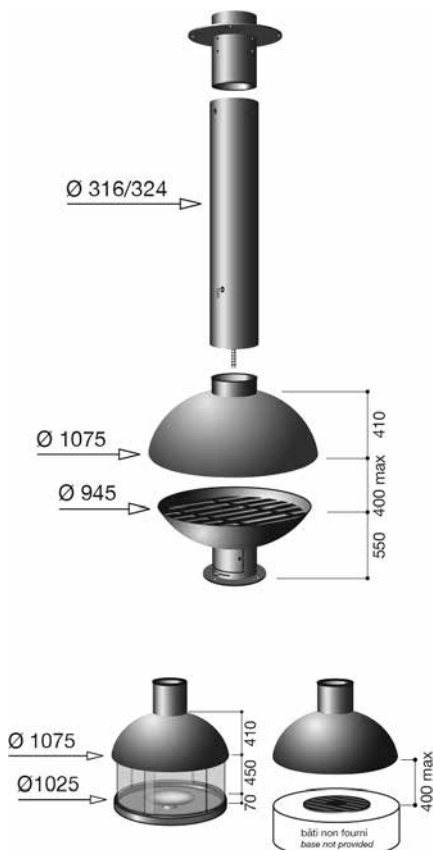



*- les flammes dévisagées -*



# MÉIJIFOCUS

cheminée centrale au foyer vitré



Bois / Wood



Gaz / Gas

- Le foyer aux racines de braises -

Directement au sol, sur un socle en acier ou en maçonnerie, sur un décrochement de niveau...

Le Méijifocus, avec son foyer vitré, met le feu à portée de vie, en toute sécurité, en créant l'espace généreux, ouvert, japonaisant.

## PERFORMANCES

P = 6 kW -  $\eta$  : 51,8 % - CO : 0,08 %

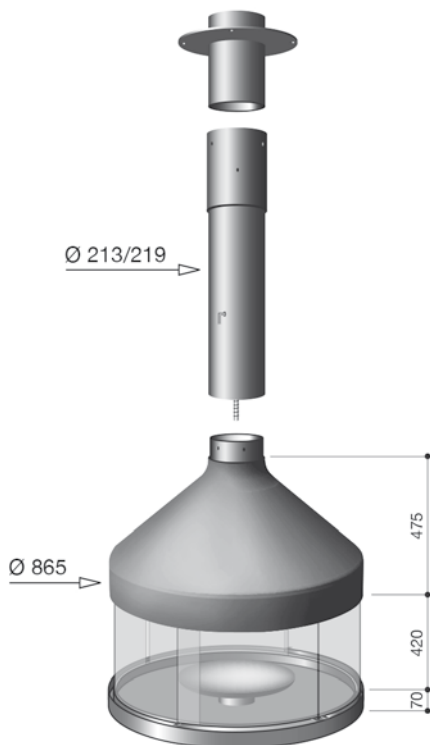

## CARACTÉRISTIQUES

Le foyer est composé : de 5 verres courbes en pyrocéramique (3 fixes, 2 mobiles) et d'un plateau qui peut être posé sur ou dans un bâti, ou dans un socle en acier (options photo de droite). Platine de suspension et longueur de conduit sur mesure.

Peinture : noir mat à haute résistance thermique.

## OPTIONS (N° RÉFÉRENCE DU MODÈLE : 11)

Socle acier, peinture gris-ardoise (cf. p. 144).

- Ce modèle est disponible en version gaz (p. 80).

*From ember to flame, fire takes centre stage.*

*This model takes its name from the word "renewal" in Japanese. It can be installed directly on the floor, mounted on a base of black steel or masonry, or placed at the edge of a split level. The sliding glass panels allow the fire to be viewed in complete security, bringing it within reach of the spaces where we live. The style evokes the clean lines and open quality of Japanese interiors.*

## CHARACTERISTICS

*The following components are included: 3 fixed curved pyroceramic glass panels; 2 sliding curved pyroceramic glass panels; a stationary plate that can be placed on or built into a base on the floor or mounted on a steel base (optional) or a special steel base with space for wood storage. Flue and plate are made to measure. Highly heat-resistant matt black paint.*

## OPTIONAL EXTRAS (MODEL REFERENCE N° 11)

*Steel base, slate grey paint (see p. 144).*

- Also available in gas version (see p. 80).



Suisse / Switzerland

*- si le feu brûlait ma maison,  
qu'emporterais-je ?  
- j'aimerais emporter le feu  
(Jean Cocteau)*



# FILIOFOCUS 2000 TÉLESCOPIQUE

cheminée centrale télescopique



Bois / Wood

C'est l'architecte Norman Foster (Lord Foster of Thames Bank) qui a demandé à Dominique Imbert, en lui donnant toute liberté de conception, de créer le modèle spécial qui apparaît pages 121 de ce catalogue.

De dimensions plus raisonnables, la version présentée ci-contre est télescopique : la hotte et la totalité du conduit peuvent s'abaisser et se relever aisément à la main. En position ouverte, l'écart entre hotte et vasque permet de s'adapter aux conditions climatiques spécifiques du jour (pression barométrique, vent, température extérieure...). L'innovation du système télescopique et l'élégance de la hotte d'une sobriété rare, font de cette création, un modèle majeur de la gamme Focus. Le Filiofocus a obtenu la médaille d'or des « Trophées du Design » d'un salon Batimat, à Paris et la médaille d'argent du design à Stuttgart.

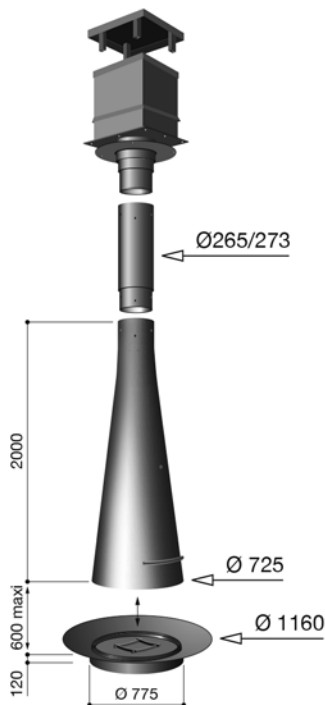

## CARACTÉRISTIQUES

Vasque intégrée dans le sol (cf photo de droite), posée sur celui-ci (cf plan) ou sur une réhausse en acier (option) (voir photo page 30). Le système télescopique est intégré dans un niveau supérieur de l'habitation ou dans la souche inox fournie.

## OPTIONS (N° RÉFÉRENCE DU MODÈLE : 57)

Peinture gris-ardoise (cf. p. 144), réhausse de vasque en acier.

## PERFORMANCES

P = 4 kW -  $\eta$  : 40 % - CO : 0,28 %

*In 2001, Dominique Imbert was invited by the architect Lord Norman Foster to create a fireplace for a prestigious reception hall: thus was born the giant Filiofocus (p. 121).*

*This elegant model is based on that design, but scaled down to more suitable dimensions for a domestic interior. An innovative telescopic system allows the hood and flue to be lowered and raised easily by hand. The award-winning design was honoured with the Gold Medal at the Batimat show, Paris, and the Silver Medal for design in Stuttgart.*

## CHARACTERISTICS

*The fire-bowl can be integrated into (see photo opposite right) or set on (see drawing) the floor or mounted on a custom-built or raised steel base (option) (see photo page 30). The telescopic system is integrated into the upper floor of a building or in a chimney stack. The distance between the hood and the base can be easily adjusted by hand.*

## OPTIONAL EXTRAS (MODEL REFERENCE N° 57)

*Slate grey paint (see p. 144), raised steel base.*



*- les flammes profitent fréquemment  
des petits vents pour fredonner  
le temps qui passe -*

# FILIOFOCUS CENTRAL 1600 et 2000

cheminées centrales, au foyer vitré



Bois / Wood



Gaz / Gas

Le Filiofocus vitré existe en 2 versions :  
version 2000 et version 1600.

Ces modèles sont munis de quatre verres  
courbes en pyrocéramique (dont 2 coulissants  
sur rails et deux fixes).

Le Filiofocus a obtenu la médaille d'or des  
« Trophées du Design » au Salon Batimat,  
à Paris et la médaille d'argent du design à  
Stuttgart.

## PERFORMANCES

P = 6 kW -  $\eta$  : 50 % - CO : 0,08 %  
poussières/dust < 75 mg / m<sup>3</sup>

## CARACTÉRISTIQUES

Vasque foyère : intégrée dans le sol, posée  
dessus, ou sur une réhausse fournie en option  
(voir plans page précédente).

Platine de suspension et longueur de conduit  
sur mesure.

Peinture : noir mat à haute résistance thermique.

## OPTIONS

(N° RÉFÉRENCE DU MODÈLE 1600 : 80 / MODÈLE 2000 : 58)

Peinture gris-ardoise (cf. p. 144), réhausse  
de vasque en acier.

- Ces modèles sont disponibles  
en version gaz (voir p. 82).

*The glass-panel fixed-hood Filiofocus comes  
in two versions: version 2000 and version 1600.*

*This model has four curved heat-resistant  
glass panels (of which two slide open along  
tracks, and two are fixed).*

*The refined and original Filiofocus was  
awarded the Gold Medal for Design at the  
Batimat trade exhibition in Paris, and the  
Silver Medal for design in Stuttgart.*

## CHARACTERISTICS

*As for the telescopic and wall models (p. 26  
and p. 30), the fire-bowl can be built into or  
placed on the floor, or mounted on a specially  
built base to a desired height.*

*Flue and plate are made to measure.  
Highly heat-resistant matt black paint.*

## OPTIONAL EXTRAS

(MODEL REFERENCE 1600 N° 80 / MODEL 2000 N° 58)

*Slate grey paint (see p. 144), raised steel base.*

- Also available in gas version (see p. 82).

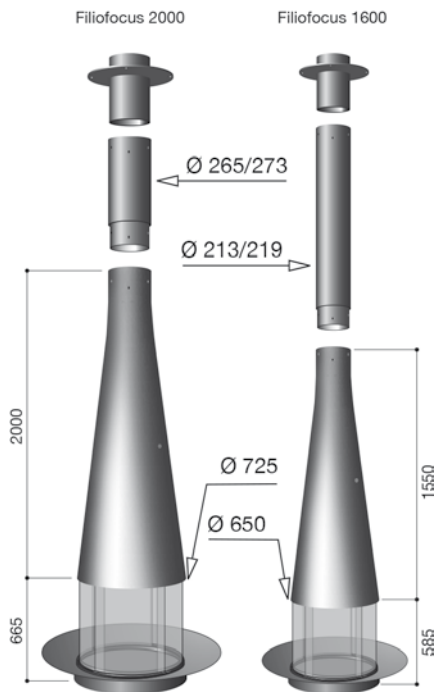

© Max Pritchard Gunner Architects  
© Photographer Sam Noonan

Australie / Australia



- la mode se démode, le style jamais  
(Coco Chanel) -

# FILIOFOCUS MURAL 1600 et 2000

cheminées murales, au foyer vitré



Bois / Wood



Gaz / Gas

Une ligne, une présence, une fonction.

La pureté du dessin de la hotte soulignée par la courbe de la vasque fait de ces modèles des foyers muraux précieux qui peuvent être installés dans de multiples situations.

En version centrale, le Filiofocus a obtenu la médaille d'or des « Trophées du Design » au Salon Batimat, à Paris et la médaille d'argent du design à Stuttgart.

## PERFORMANCES

P = 6 kW -  $\eta$  : 50 % - CO : 0,08 %  
poussières/dust < 75 mg / m<sup>3</sup>

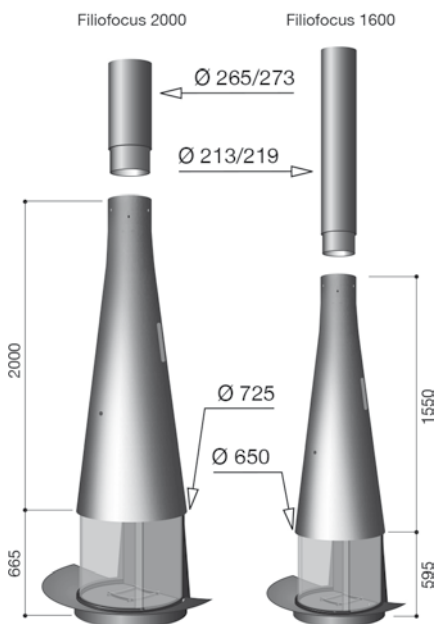

## CARACTÉRISTIQUES

Foyer auto-porteur constitué de 3 éléments à assembler lors du montage : verres courbes en pyrocéramique (2 fixes et 1 coulissant). Foyer posé au sol ou surélevé sur une réhausse. Récupérateur de chaleur au dos du foyer pour un système d'arrivée d'air neuf pénétrant à la base des verres. Platine de suspension et longueur de conduit sur mesure. Peinture : noir mat à haute résistance thermique.

## OPTIONS

(N° RÉFÉRENCE DU MODÈLE 1600 : 81 / MODÈLE 2000 : 59)

Peinture gris-ardoise (cf. p. 144), réhausse de vasque en acier.

- Ces modèles sont disponibles en version gaz (cf. p. 83).

*Stylish, elegant, functional.*

*This model's fusion of the pure lines of its hood and its curved fire basin evoke the subtle elegance of Japanese design. The wall version of the free-standing Filiofocus, this fireplace effortlessly graces interiors of low, high or angled ceilings. The free-standing Filiofocus won the Gold Medal in the "Trophées du Design" at the Batimat exhibition in Paris, 2001, and the Silver Medal for design in Stuttgart in 2004.*

## CHARACTERISTICS

*The wall version of the Filiofocus is a self-supporting. Fireguard: curved heat-resistant glass panels. The fireplace can be installed directly on the floor or mounted on a base.*

*The hot air recuperator takes up two-thirds of the hood and provides exceptional heat exchange. A fresh-air intake system at the base of the glass panels enables ventilation and aids combustion. Flue and plate are made to measure. Highly heat-resistant matt black paint.*

## OPTIONAL EXTRAS

(MODEL REFERENCE 1600 N°81 / MODEL 2000 N°59)

Slate grey paint (see p. 144), raised steel base.

- Also available in gas version (see p. 83).



filiofocus 1600





*- il faut enseigner la lecture entre les flammes  
comme il faut enseigner la lecture  
entre les lignes -*

# SLIMFOCUS MURAL

poêle mural au foyer fermé



Bois / Wood

Pour répondre aux demandes d'un Slimfocus raccordable à un conduit extérieur à l'habitation, comme cela est fréquemment le cas en Allemagne, la version murale de ce modèle a été récemment conçue.

Aussi épuré qu'en version centrale (cf. p. 8), ce modèle joint la sobriété et la concision d'un haut-relief à des performances thermiques d'exception.

## PERFORMANCES

P = 4,5 kW -  $\eta$  : 82 % - CO : 0,10 %  
poussières/dust : 30 mg / m<sup>3</sup>

Classe d'efficacité énergétique / Energy efficiency class : A+

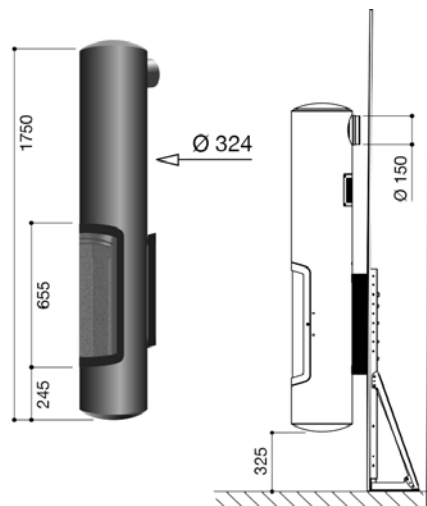

## CARACTÉRISTIQUES

Fixé par une platine, le foyer, de hauteur constante (1745 mm), est relié par son coude à un conduit concentrique à triple paroi qui lui fournit son air de combustion.

Ce foyer, hermétique, est conforme aux exigences des maisons à basse consommation d'énergie (BBC) ainsi qu'à la RT 2012.

## OPTIONS (N° RÉFÉRENCE DU MODÈLE : 99)

Peinture gris-ardoise (cf. p. 144).

- Le modèle Slimfocus est disponible :
  - en version centrale suspendue, fixe ou pivotante, au bois (cf p. 8)
  - en version centrale sur pied, fixe, au bois ou au gaz (cf p. 87)

*To respond to the demand for a Slimfocus that could be connected to an outside flue, as is often the case in Germany, we recently developed a wall version of this model. As streamlined as the central version (see p. 8), the wall Slimfocus unites the elegance and clarity of a high-relief sculpture with exceptional heat performance.*

## CHARACTERISTICS

*Attached to the wall with a plate, the fireplace, at a fixed height, is connected horizontally to a triple-wall concentric flue, which supplies fresh air for combustion. This airtight fireplace complies with low-energy building standards as well as the French Energy Efficiency Standard RT 2012.*

## OPTIONAL EXTRAS (MODEL REFERENCE N° 99)

Slate grey paint (see p. 144).

- The Slimfocus is also available as:
  - a suspended (fixed or pivoting) wood-burning central model (see p. 8)
  - a wood- or gas-burning central model fixed on a base (see p. 87)





- des flammes qui chantent juste -

# EUROFOCUS 951

cheminée sur pied, fixe ou pivotante, au foyer fermé



Bois / Wood

- Le roman du feu porté à l'écran -

C'est à livre ouvert que se lit l'Eurofocus et c'est la récompense de ses flammes nues que d'être lues de la tête au pied, intégralement. Ce modèle a obtenu le « Mercure du Design » (Paris).

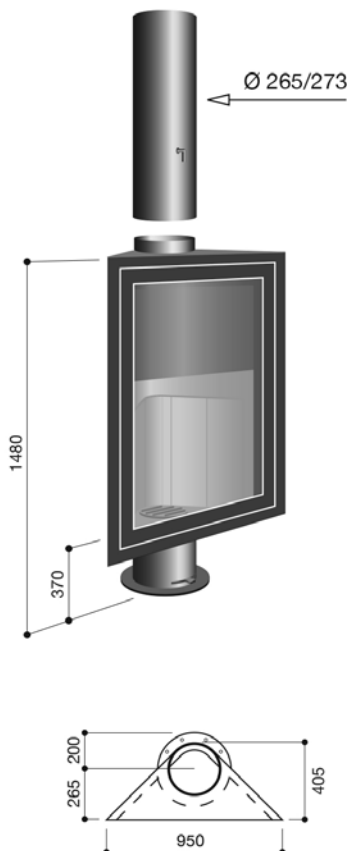

## CARACTÉRISTIQUES

Porte de façade, vitrée sur toute sa surface. Foyer fermé avec porte vitrée (opaque en partie haute). Circulation d'air puisé dans une double paroi du foyer. Air chaud diffusé par ouïes supérieures. Foyer en version fixe ou pivotante à 360°. Longueur de conduit sur mesure. Peinture : noir mat à haute résistance thermique.

## OPTIONS (N° RÉFÉRENCE DU MODÈLE : 86)

Peinture gris-ardoise (cf. p. 144), version pivotante.

- Ce modèle est disponible en version gaz (cf. p. 84).

## PERFORMANCES

P = 14 kW -  $\eta$  : 76,6 % - CO : 0,14 %  
poussières/dust : 69 mg / m<sup>3</sup>

Classe d'efficacité énergétique / Energy efficiency class : A

- Fire brought to the screen -

*Audacious yet sober, this expansive fireplace proudly displays its flames in their full splendour. This model is enhanced whether placed centrally in a room, in a corner or against a flat wall. It won the "Mercure du Design" award in Paris.*

## CHARACTERISTICS

*The door has a full glass panel, giving this model the performance of a closed fire. Air drawn from outside (or, failing that, from the room) circulates along the lateral walls of the hearth to aid combustion. The fireplace can be supplied as a fixed or 360° pivoting version. It can be installed in the centre of a room, in a corner, or against a flat wall. Flue is made to measure. Highly heat-resistant matt black paint.*

## OPTIONAL EXTRAS (MODEL REFERENCE N° 86)

Slate grey paint (see p. 144).

- Also available in gas version (see p. 84), pivoting version.





*- voici venu le temps  
des flammes dénudées -*

# HÉTÉROFOCUS 1400

cheminée murale au foyer fermé



Bois / Wood

- Expression sculpturale numérotée et signée -

Avec cette création au rendement thermique exceptionnel, aux soudures apparentes et à l'acier brut ciré, notre ambition est de faire en sorte que se conjuguent, sans compromission, art, artisanat et architecture.

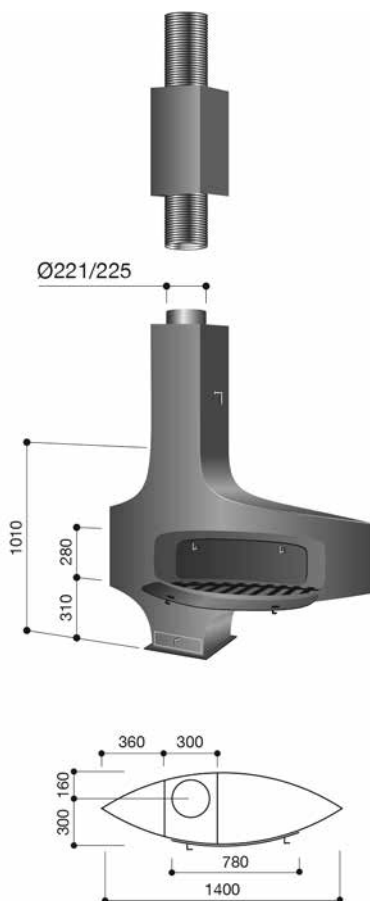

## CARACTÉRISTIQUES

Foyer en acier brut ciré (cf. p. 144).  
Conduit en acier, réalisé sur mesure, raccordement au conduit existant par conduit flexible ou rigide (option).  
Fonctionnement porte ouverte ou fermée.  
Modèle réalisable avec grand côté du foyer à gauche.

## OPTIONS (N° RÉFÉRENCE DU MODÈLE : 16)

Porte vitrée, conduit inox flexible ou rigide pour raccordement.

## PERFORMANCES

P = 11 kW -  $\eta$  : 78,6 % - CO : 0,10 %  
poussières/dust < 75 mg / m<sup>3</sup>

Classe d'efficacité énergétique / Energy efficiency class : A

*Sculpted in raw, polished steel with visible welding seams, each Heterofocus is numbered and signed.*

*This unique fireplace offers exceptional heat output, embodying Focus's aspiration to merge art, craftsmanship, innovation and function without compromising quality.*

## CHARACTERISTICS

*Polished raw steel fireplace (see p. 144).  
Steel flue: height is made to measure, and can be connected to an existing flue with a flexible or rigid stainless steel flue liner (option) or a custom-made piece (option).  
Operates with the door open or closed.  
The fireplace can also be made "reversed", with the extended side on the left.*

## OPTIONAL EXTRAS (MODEL REFERENCE N° 16)

*Curved glass door, flexible or rigid stainless steel connection flue.*



Grande-Bretagne / Great Britain



*- fils du vent et de la nuit,  
le feu -*

# ANTÉFOCUS cheminée murale (ou centrale)



Bois / Wood

Le modèle Antéfocus est la première cheminée créée et réalisée par Dominique Imbert en 1967 pour son usage personnel.

Ce foyer est à l'origine du Gyrofocus (1968) et de la gamme Focus dans son intégralité, d'où son nom. 50 ans après sa création, l'Antéfocus est toujours reproduit à l'unité, manuellement, avec des soudures apparentes et exclusivement en finition cirée.

Tous les exemplaires sont numérotés et signés, ce qui est l'hommage minimum qui puisse être rendu à la personnalité de ce modèle créateur de dynastie.

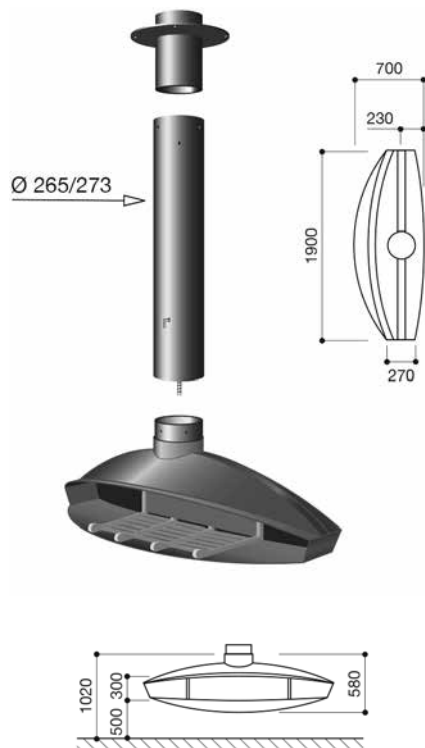

## CARACTÉRISTIQUES

Foyer de grande largeur d'ouverture (1,90 m) permettant de recevoir des bûches de longueur exceptionnelle. Acier brut ciré aux soudures apparentes (cf. p. 144).

Peut être fixé au mur par platine murale ou suspendu par platine plafond.

Longueur de conduit et pièce de raccordement sur mesure.

## OPTIONS (N° RÉFÉRENCE DU MODÈLE : 61)

Pare-étincelles, platine d'accrochage.

## PERFORMANCES

P = 5,5 kW -  $\eta$  : 53,5 % - CO : 0,18 %

*This was the first fireplace ever designed and made by Dominique Imbert. He created it in 1967 for his personal use. This seminal model was initially designed to pivot and became the prototype for the Gyrofocus in 1967 and the springboard for the entire Focus range. Decades after its creation, the Antefocus is still built to order (by hand) in polished raw steel with visible welding seams. Each unit is numbered and signed, a fitting homage to the originality of the fireplace that launched the Focus philosophy.*

## CHARACTERISTICS

*The fireplace features a wide opening (1.90 m) capable of holding exceptionally long logs. Can be situated near a wall or in the centre of a room.*

*Fireplace, polished raw steel with visible welding seams (see p. 144).*

*Flue and other adaptation parts are made to measure.*

## OPTIONAL EXTRAS (MODEL REFERENCE N° : 61)

*Fireguard, attachment plate.*







- la tradition consiste à créer  
son époque (Le Corbusier) -

# HUBFOCUS

 cheminée murale au foyer fermé

Bois / Wood

Parent proche du modèle Optifocus (page suivante), le Hubfocus, n'ayant pas les pieds sur terre, se veut plus aérien, plus serein, plus paisible.

Son encombrement restreint libère l'espace autour de lui et la vision du feu à 180° qu'il propose sur une grande hauteur, ajoute à ses atouts.

## CARACTÉRISTIQUES

Foyer accroché au mur par platine, avec réglage d'air neuf, muni d'un récupérateur de chaleur.

Trois vitres courbes dont la frontale coulissante.

Peut fonctionner porte ouverte ou fermée.

Longueur de conduit et pièce de raccordement sur mesure.

Peinture : noir mat à haute résistance thermique.

## OPTIONS (N° RÉFÉRENCE DU MODÈLE : 94)

Peinture gris-ardoise (cf. p. 144).

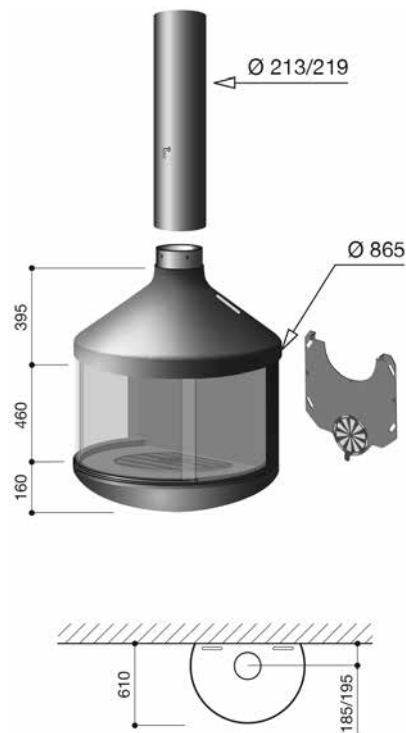

## PERFORMANCES

P = 11 kW -  $\eta$  : 73,1 % - CO : 0,16 %  
poussières/dust : 48 mg / m<sup>3</sup>

Classe d'efficacité énergétique / Energy efficiency class : A

*A close relative of the Optifocus, the Hubfocus floats above the ground, airy, serene and peaceful. Its compact size creates space, and its graceful design allows a 180° view of the fire and reveals the full height of the flames.*

## CHARACTERISTICS

*Fixed to the wall with an attachment plate that includes a fresh-air intake control equipped with a heat recuperator.*

*Three curved glass panels, with a sliding front panel.*

*Operates with the door open or closed.*

*Flue and other adaptation parts are made to measure.*

*Heat-resistant matt black paint.*

## OPTIONAL EXTRAS (MODEL REFERENCE N° 94)

*Slate grey paint (see p. 144).*



*- il n'y a que devant un feu de bois  
que l'on peut demander aux mots  
de se taire -*



# OPTIFOCUS cheminée murale au foyer fermé



Bois / Wood



Gaz / Gas

Synthèse heureuse et conviviale, l'Optifocus répond parfaitement à des exigences simultanées de sécurité, de faible encombrement, de vision et d'esthétique généreuse.

## CARACTÉRISTIQUES

Foyer mural en acier, muni d'un récupérateur de chaleur et d'une banquette en tôle noire (photo de droite).

2 largeurs au choix : 1,25 m ou 1,75 m.

Celle-ci peut recevoir un matériau en rapport avec l'environnement : carrelage, marbre, granit ou lave émaillée (photo de gauche) (options). Longueur de conduit et pièce de raccordement sur mesure.

Peinture : noir mat à haute résistance thermique.

## OPTIONS (N° RÉFÉRENCE DU MODÈLE : 42)

Peinture gris-ardoise (cf. p. 144).

- Ce modèle est disponible en version gaz (cf. p. 81).

## PERFORMANCES

P = 11 kW -  $\eta$  : 73,1 % - CO : 0,16 %  
poussières/dust : 48 mg / m<sup>3</sup>

Classe d'efficacité énergétique / Energy efficiency class : A

*This fireplace is an ideal solution for limited spaces, without compromising on charm or heat-efficiency.*

## CHARACTERISTICS

*This model has separate elements: the shelf (two sizes: 1.25 or 1.75 m), the hood, the flue, and a metal backing plate for the hearth.*

*The standard shelf is black metal, but can be customised by the purchaser with other materials, such as ceramic, granite, marble... (not supplied), or enamelled lava stone (available as an option).*

*Flue and other adaptation parts are made to measure.*

*Heat-resistant matt black paint.*

## OPTIONAL EXTRAS (MODEL REFERENCE N° 42)

*Slate grey paint (see p. 144).*

- Also available in gas version (see p. 81).

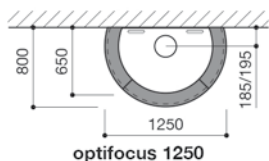
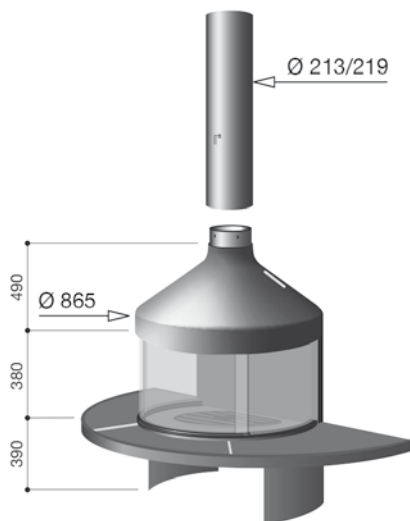

optifocus 1250

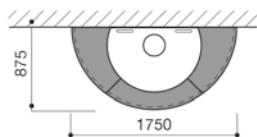

optifocus 1750



optifocus 1250

*— y a-t-il du feu au paradis ?  
— ...  
— bon, alors je choisis l'enfer.*



# MIOFOCUS cheminée murale



Bois / Wood

Le Miofocus est un modèle mural à bois raccordé par un départ de fumée arrière.

Sa forme douce, d'encombrement restreint, à la bouche souriante, est destinée à offrir à volonté des feux de tendresse ou des baisers de feu...

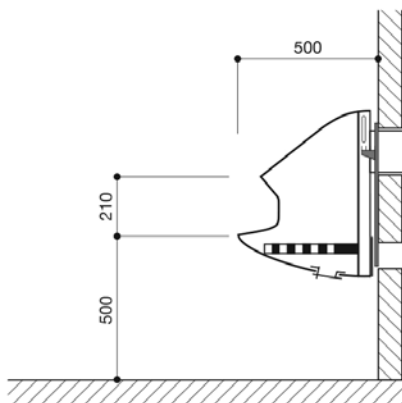
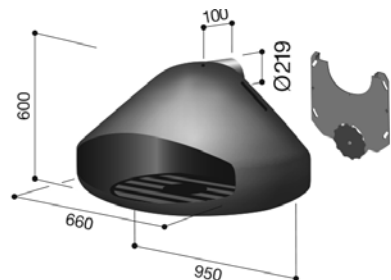

## CARACTÉRISTIQUES

Foyer muni :

- d'une platine d'accrochage,
- d'un double-fond de ventilation faisant office de récupérateur de chaleur,
- d'une grille en fonte, amovible,
- d'une trappe de vidange des cendres.

Peinture : noir mat à haute résistance thermique.

## OPTIONS (N° RÉFÉRENCE DU MODÈLE : 73)

Pare-étincelles, peinture gris-ardoise (cf. p. 144), pièces de raccordement (suivant configuration).

- Ce modèle est disponible en version « outdoor » (cf. p. 101).

## PERFORMANCES

P = 4 kW -  $\eta$  : 50,4 % - CO : 0,23 %

*The Miofocus is a wall-mounted model, connected to a flue at the back.*

*Its soft shape, occupying little space, with a smiling mouth, is intended to provide tender flames or fiery kisses on demand ...*

## CHARACTERISTICS

*Fireplace supplied with:*

- an hanging plate,
- a double-bottom for ventilation that acts as a heat recuperator,
- a removable cast iron grill,
- a trapdoor for removing ash.

*Paint: high heat resistant matt black.*

## OPTIONAL EXTRAS (MODEL REFERENCE N° : 73)

*Fireguard, slate grey paint (see p. 144), connector.*

- Also available as outdoor version (see p. 101).



*- sa manière d'être grand,  
c'est d'être petit -*



# PAXFOCUS cheminée murale



Bois / Wood

La fiabilité de ce modèle, son encombrement limité, sa sensibilité thermique, son adaptabilité lui ont fait gagner, au Japon, un marché où la concurrence internationale lui disputait la place dans chacun des 301 appartements d'un immeuble résidentiel de très haut standing.

Pour parvenir à ce succès, ce modèle a dû passer, sans défaillance, des tests particulièrement sévères, notamment parasismiques et anti-typhons et répondre à des exigences de sécurité peu communes.

- Version murale de l'Ergofocus (p. 12) -

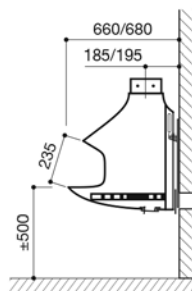
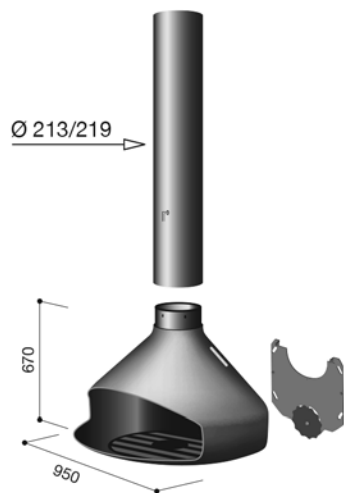

## CARACTÉRISTIQUES

Foyer mural muni d'un récupérateur de chaleur avec passage de l'air ambiant ou extérieur dans une double paroi. Une platine d'accrochage permet d'éloigner le foyer du mur d'adossement. Longueur de conduit et pièce de raccordement sur mesure.

Peinture : noir mat à haute résistance thermique.

## OPTIONS (N° RÉFÉRENCE DU MODÈLE : 19)

Pare-étincelles, peinture gris-ardoise (cf. p. 144), ensemble réglable pour mur isolé.

- Ce modèle est disponible en version « outdoor » (cf. p. 101).

## PERFORMANCES

P = 4,5 kW -  $\eta$  : 53,3 % - CO : 0,15 %

*Reliable, compact, efficient and adaptable, the simple but striking Paxfocus has won this model many admirers.*

*The wall version of the Ergofocus (p. 12), this classy and space-saving design beat international competitors to win a contract in Japan for installation in 301 luxury apartments in a residential building.*

## CHARACTERISTICS

*This wall-mounted model is equipped with a built-in heat exchanger that passes air from the room or from outside through an airtight box. An adjustable plate allows the fireplace to be set off from the wall. Flue and other adaptation parts are made to measure. Highly heat-resistant matt black paint.*

## OPTIONAL EXTRAS (MODEL REFERENCE N° 19)

*Fireguard, slate grey paint (see p. 144), adjustment for an insulated wall.*

- Also available as outdoor version (see p. 101).



Australie / Australia



*- le feu, vieux conteur d'histoires  
à entendre et à voir -*



# ÉMIFOCUS cheminée murale



Bois / Wood

- L'élégance discrète -

Ces modèles, conviennent à des chalets, des maisons bois, des studios et lorsque les surfaces murales disponibles sont relativement limitées.

L'encombrement restreint, la souplesse de la ligne, la simplicité de la forme, le récupérateur de chaleur intégré, font ainsi des Émifocus des foyers parfaitement adaptés à des atmosphères confidentielles.

Ce sont les versions murales du Bathyscafocus (p. 14).

## PERFORMANCES

Départ arrière / Rear outlet:

P = 9,5 kW -  $\eta$  : 46 % - CO : 0,35 %

Départ vertical / Vertical outlet:

P = 13,5 kW -  $\eta$  : 57% - CO : 0,39 %

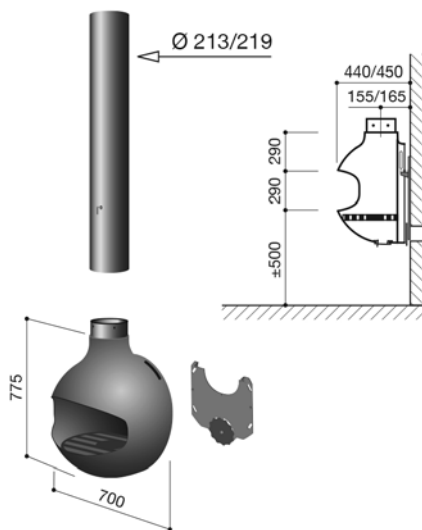

## CARACTÉRISTIQUES

2 foyers hémisphériques identiques : avec le départ arrière, la manchette se raccorde à un conduit mural ; avec le départ vertical, le conduit acier se raccorde à un conduit en plafond ou mural. Une platine d'accrochage permet également d'éloigner le foyer du mur d'adossement. Longueur de conduit et pièce de raccordement sur mesure.

Peinture : noir mat à haute résistance thermique.

## OPTIONS (N° RÉFÉRENCE DU MODÈLE : 21)

Pare-étincelles, peinture gris-ardoise (cf. p. 144), ensemble réglable pour mur isolé.

- Ce modèle est disponible en version « outdoor » (cf. p. 100).

*For interiors where size is an issue, the sober simplicity of the Emifocus makes a strong impression in a small space. The wall version of the free-standing Bathyscafocus (p. 14), this model's fresh form, heat efficiency and easy installation combine to create an intimate and warm atmosphere in a range of different settings, from mountain ski chalets to city studios.*

## CHARACTERISTICS

*The fireplace can be equipped either with a visible vertical flue that exits through the ceiling or with a rear outlet exits through the rear wall. An adjustable plate allows the fireplace to be set off from the wall. Flue and other adaptation parts are made to measure. Highly heat-resistant matt black paint.*

## OPTIONAL EXTRAS (MODEL REFERENCE N° 21)

*Fireguard, slate grey paint (see p. 144), adjustment for an insulated wall.*

- Also available as outdoor version (see p. 100).



émifocus départ vertical  
/ Vertical outlet



copyright Dominique Imbert, 1972

Australie / Australia

- le craquement des flammes  
est une des formes les plus perfectionnées  
de l'art de la conversation -

# ÉMIFOCUS À HUBLLOT

cheminée murale au foyer fermé



Bois / Wood

Les Émifocus à hublot  
ou comment ré-humaniser le feu...

Ces modèles ont le talent, l'esprit et le rendement nécessaires pour satisfaire les impatients. Ces impatients qui refusent l'autorité barbare des machines à chaleur automatiques pour privilégier l'éloquence et les performances des flammes affairées, et ce, en toute sécurité.

## PERFORMANCES

Départ arrière / Rear outlet:

P = 9 kW -  $\eta$  : 78 % - CO : 0,10 %  
poussières/dust : 34 mg / m<sup>3</sup>

Classe d'efficacité énergétique / Energy efficiency class : A

Départ vertical / Vertical outlet:

P = 13 kW -  $\eta$  : 80 % - CO : 0,14 %  
poussières/dust : 18 mg / m<sup>3</sup>

Classe d'efficacité énergétique / Energy efficiency class : A

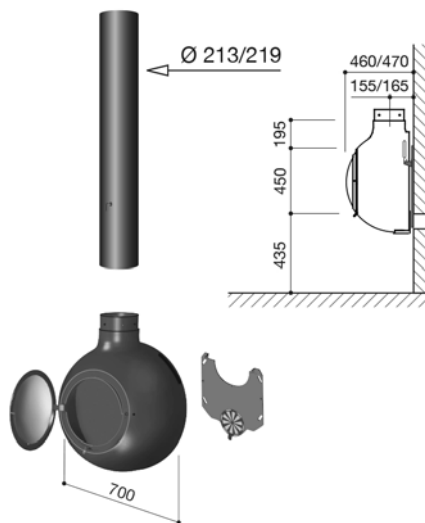

## CARACTÉRISTIQUES

Les caractéristiques des Émifocus à hublot sont très proches de celles des Émifocus ouverts de la page précédent, à l'exception des spécificités dues au hublot.

Ce hublot engendre un foyer fermé dont les performances (rendement, puissance et taux de CO) sont très avantageuses pour des foyers de dimensions volontairement modestes.

Longueur de conduit et pièce de raccordement sur mesure.

Peinture : noir mat à haute résistance thermique.  
Label français « Flamme Verte ».

## OPTIONS (N° RÉFÉRENCE DU MODÈLE : 21)

Peinture gris-ardoise (cf. p. 144), ensemble réglable pour mur isolé.

*This personable version of the Emifocus brings a human element to fire. These models have the talent, the spirit and the efficiency necessary to satisfy, safely, the most demanding of owners.*

*Owners who refuse the banality of standard heating systems, prioritising the eloquence and high performance of living flames.*

## CHARACTERISTICS

*The characteristics of the porthole version of the Emifocus are identical to the open Emifocus (see previous page), with the exception of the features related to the porthole. These characteristics are particularly advantageous in smaller, cosy living areas. Flue and other adaptation parts are made to measure. Highly heat-resistant matt black paint. French "Flamme Verte" label for energy efficiency.*

## OPTIONAL EXTRAS (MODEL REFERENCE N° 21)

*Slate grey paint (see p. 144), adjustment for an insulated wall.*



émifocus hublot départ arrière  
/ émifocus porthole rear outlet

émifocus hublot départ vertical  
/ émifocus porthole vertical outlet



copyright Dominique Imbert, 1972

*- les cheminées qui ne créent pas leur légende  
sont condamnées à mourir de froid -*

# ÉDOFOCUS 631

cheminée murale au foyer fermé



Bois / Wood

- Edo : nom de la ville de Tokyo du XVe au XIXe siècle -

En concurrence dans cette ville avec de nombreux autres foyers, lors d'un appel d'offre international pour les 121 appartements d'un immeuble prestigieux, son succès nous a autorisés à lui donner son nom. Ergonomique et raffiné, l'Édofocus reste un des modèles le plus vendu en France. C'est la version murale de l'Agorafocus 630 (p. 18).

## PERFORMANCES

P = 16 kW -  $\eta$  : 80 % - CO : 0,10 %  
poussières/dust : 30 mg / m<sup>3</sup>

Classe d'efficacité énergétique / Energy efficiency class : A

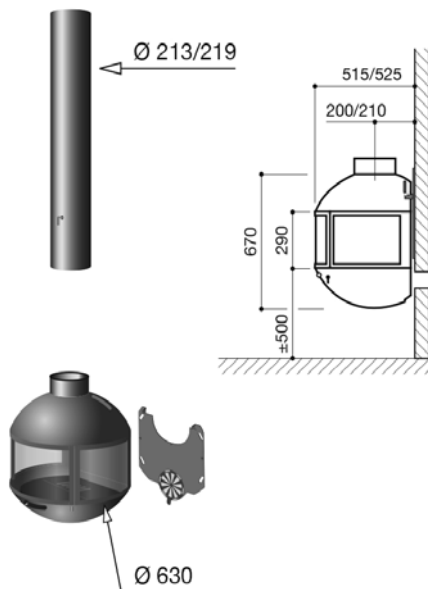

## CARACTÉRISTIQUES

Foyer en acier fixé au mur ou sur pied à départ de fumée arrière ou vertical.

Visibilité à 180°.

Foyer muni d'un récupérateur de chaleur avec circulation de l'air ambiant ou extérieur dans une double paroi.

Longueur de conduit et pièce de raccordement sur mesure.

Peinture : noir mat à haute résistance thermique. Label français « Flamme Verte ».

## OPTIONS (N° RÉFÉRENCE DU MODÈLE : 89)

Peinture gris-ardoise (cf. p. 144), ensemble réglable pour mur isolé, pied de soutien contenant un cendrier.

*With its curved heat-resistant glass panels allowing the fire to be viewed from 180°, this model emanates serenity.*

*The wall version of the Agorafocus 630 (p. 18), this fireplace takes its name - "Edo" - from the forerunner of Tokyo in the 15th - 19th centuries: a city in which this model recently won a bid against international competitors to be installed in 121 deluxe flats. Tokyo has graciously lent its ancient name to the fireplace it elected winner.*

## CHARACTERISTICS

The fireplace can be mounted directly on a wall or fixed to a base.

A built-in heat exchanger passes air from the room or from the exterior through an airtight box. Flue and other adaptation parts are made to measure.

Highly heat-resistant matt black paint. French "Flamme Verte" label for energy efficiency.

## OPTIONAL EXTRAS (MODEL REFERENCE N° 89)

Slate grey paint (see p. 144), adjustment for an insulated wall, base containing an ash pan.

édofocus sur pied  
/ on base



édofocus départ arrière  
/ rear outlet



édofocus départ vertical  
/ Vertical outlet



copyright Dominique Imbert, 1989

- paroles de flammes -

# ÉDOFOCUS 850

cheminée murale au foyer fermé



Bois / Wood

De 35% plus grand en volume que l'Édofocus 631, l'Édofocus 850 fait preuve d'une présence sculpturale majestueuse. Ce modèle offre un angle de vue exceptionnel sur un foyer noble et généreux.

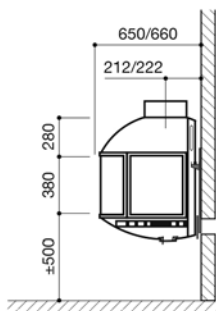
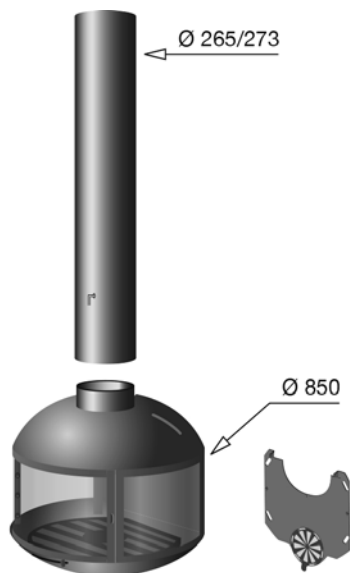

## CARACTÉRISTIQUES

Foyer fixé au mur.

Version murale de l'Agorafocus 850 (cf p. 20).

Une platine d'accrochage permet d'éloigner le foyer du mur d'adossement.

Longueur de conduit et pièce de raccordement sur mesure.

Peinture : noir mat à haute résistance thermique.

Label français « Flamme Verte ».

## OPTIONS (N° RÉFÉRENCE DU MODÈLE : 47)

Peinture gris-ardoise (cf. p. 144), pied de soutien contenant un cendrier (cf p. 52).

## PERFORMANCES

P = 11 kW -  $\eta$  : 75,7 % - CO : 0,15 %  
poussières/dust : 47 mg / m<sup>3</sup>

Classe d'efficacité énergétique / Energy efficiency class : A

*Although this model resembles its close relation the Edofocus 631 (p. 52) in many ways, their differences set them apart. While sharing the same spirit and appealing openness, the hearth of the 850 is 35% larger and the cross-section of the flue 55% bigger, making this fireplace a more expansive version of its compact cousin.*

## CHARACTERISTICS

*This wall-mounted version of the Agorafocus 850 (p. 20) can be mounted directly on a wall. Its glass panels and wide hearth offer a generous view of the fire.*

*An adjustable plate allows the fireplace to be set off from the wall.*

*Flue and other adaptation parts are made to measure.*

*Highly heat-resistant matt black paint.*

*French "Flamme Verte" label for energy efficiency.*

## OPTIONAL EXTRAS (MODEL REFERENCE N° 47)

*Slate grey paint (see p. 144), base containing an ash pan (see p. 52).*





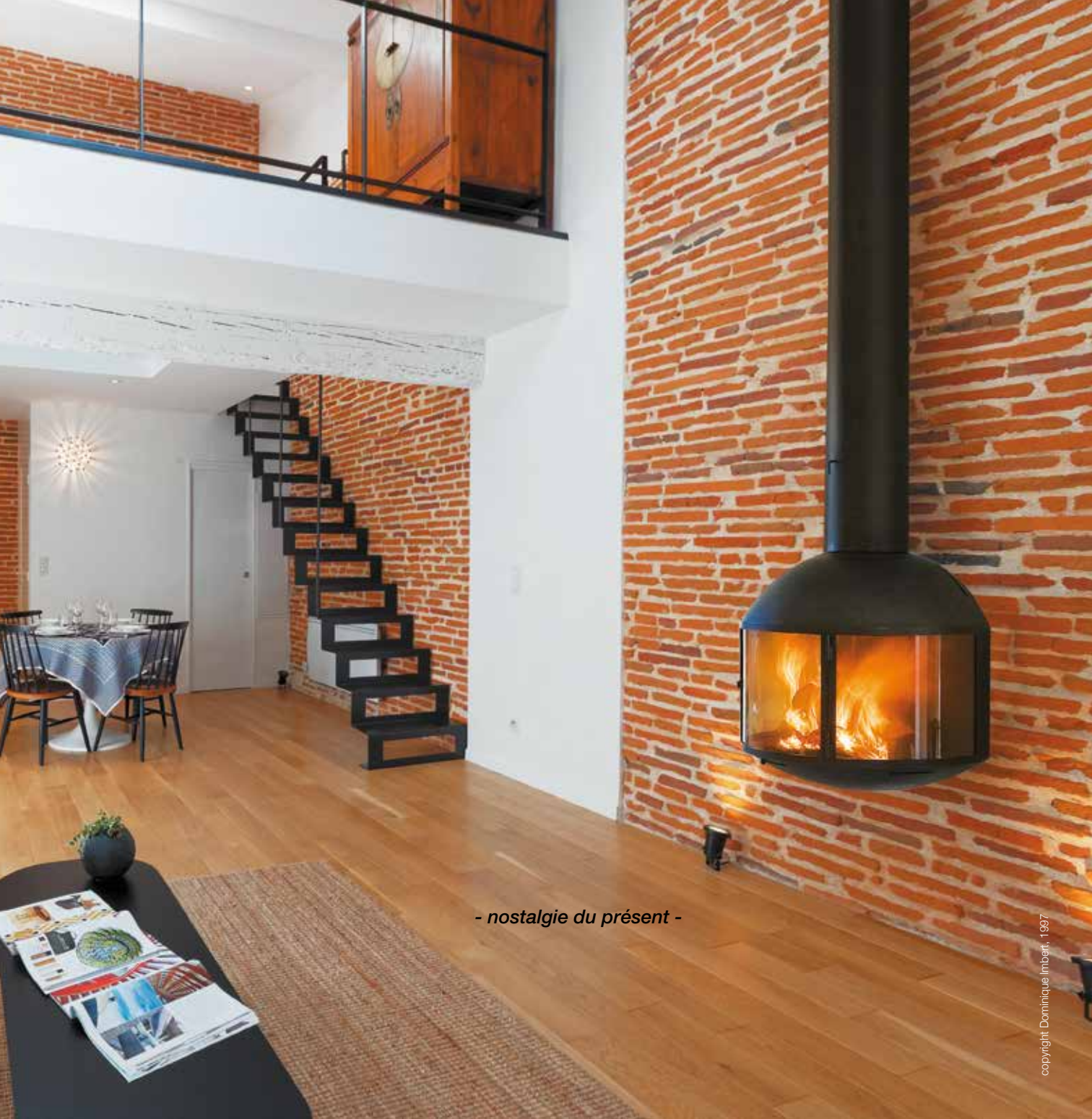

- nostalgie du présent -

# NÉOFOCUS 1500 et 1800 cheminées intégrées



Bois / Wood



Gaz / Gas

L'horizon du feu s'élargit et les flammes vont à la conquête de leur liberté...

Parce que le talent d'un foyer est le relief qu'il donne à la platitude d'un mur, le Néofocus est venu prendre une place de choix dans notre gamme.

## CARACTÉRISTIQUES

Ce modèle existe en 2 dimensions : 1,50 m (photo ci-contre) ou 1,80 m.

Foyer ouvert auto porteur, monobloc, en acier. Clé de tirage et d'arrivée d'air neuf intégrées. Bac à cendres amovible.

Peinture : noir mat à haute résistance thermique. L'installation de ce modèle doit être effectuée par un professionnel (ventilations hautes et basses indispensables).

## OPTIONS (N° RÉFÉRENCE DU MODÈLE : 75)

Pare-étincelles, peinture gris-ardoise (cf. p. 144), conduit inox flexible ou rigide pour raccordement.

- Ce modèle est disponible en version gaz (cf. p. 86).

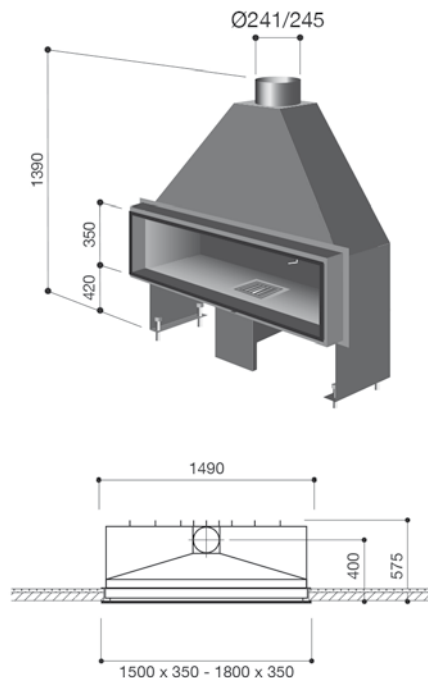

## PERFORMANCES

P = 7 kW -  $\eta$  : 52,1 % - CO : 0,09 %

*Because the horizon of fire is being extended, because flames are seeking their freedom and because the talent of a fireplace is the relief it gives to the flatness of a wall, the Neofocus has taken a prize position in our range.*

## CHARACTERISTICS

*Free-standing, single-unit fireplace in steel ; opening: width 1.50 m or 1.80 m, height 0.35 m; depth: 0.62 m - weight: 185 kg or 205 kg. Integrated damper and handle for fresh air inlet, removable ash pan for the wood-burning version. Highly heat-resistant matt black paint. The installation professional will need to construct the protective masonry around the firebox and must include upper and lower air vents.*

## OPTIONAL EXTRAS (MODEL REFERENCE N° 75)

*Fireguard, slate grey paint (see p. 144), flexible or rigid stainless steel connection flue.*

- Also available in gas version (see p. 86).





*- quand les flammes, enveloppées de regards et de nuit,  
s'enivrent, comme des folles, de leur amour du vent... -*

# PICTOFOCUS 860

cheminée intégrée au foyer fermé



Bois / Wood



Gaz / Gas

Bijou serti de maçonnerie, le Pictofocus 860 ajoute à l'esthétique et aux qualités techniques du modèle, l'intérêt d'un très faible encombrement au sol, un rendement thermique remarquable, une grande facilité d'installation et une totale sécurité d'usage.

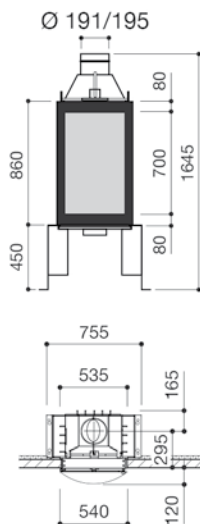
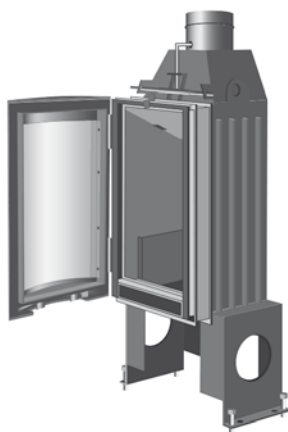

## CARACTÉRISTIQUES

Porte courbe munie d'un verre, ouvrant sur charnières. Circuit d'air modulable à l'intérieur du cadre de porte permettant d'assurer une meilleure propreté de la vitre.

Peinture : noir mat à haute résistance thermique. L'installation de ce modèle doit être effectuée par un professionnel (ventilations hautes et basses indispensables).

## OPTIONS (N° RÉFÉRENCE DU MODÈLE : 48)

Peinture gris-ardoise, rouille de surface (cf. p. 144).

- Ce modèle est disponible en version gaz (cf. p. 93).

## PERFORMANCES

P = 9 kW -  $\eta$  : 78 % - CO : 0,06 %  
poussières/dust < 75 mg / m<sup>3</sup>

Classe d'efficacité énergétique / Energy efficiency class : A

*A refined screen of fire set in the wall, the Pictofocus 860 is completely enclosed.*

*Using state-of-the-art technology, this sophisticated closed fireplace is highly efficient in terms of combustion and ventilation and has a high thermal output. It is easy to install and is totally secure in use.*

## CHARACTERISTICS

*Curved pyroceramic glass door that opens on side hinges. Adjustable air control system built into the door frame to prevent glass from sooting up and to ensure clean and efficient combustion. Highly heat-resistant matt black paint. The installation professional will need to construct the protective masonry around the firebox and must include upper and lower air vents.*

## OPTIONAL EXTRAS (MODEL REFERENCE N° 48)

*Slate grey paint, superficial rust (see p. 144).*

- Also available in gas version (see p. 93).





*- gravure de flammes, de rêves,  
de volcans, de silences affairés,  
de soupirs et de cartes des vents... -*

# OMÉGAFOCUS

cheminée-sculpture intégrée au foyer fermé



Bois / Wood

- Lutte contre la banalisation de l'espace -

Cette création veut impérativement associer la créativité et la nécessité, le monde de la sculpture et celui des performances environnementales.

Toutes les façades en acier brut ciré, aux éclatements différents, sont réalisées, numérotées et signées par Dominique Imbert.

## PERFORMANCES

P = 8-16 kW -  $\eta$  : 83 % - CO : 0,10 %  
poussières/dust : 11 mg / m<sup>3</sup>

Classe d'efficacité énergétique / Energy efficiency class : A+

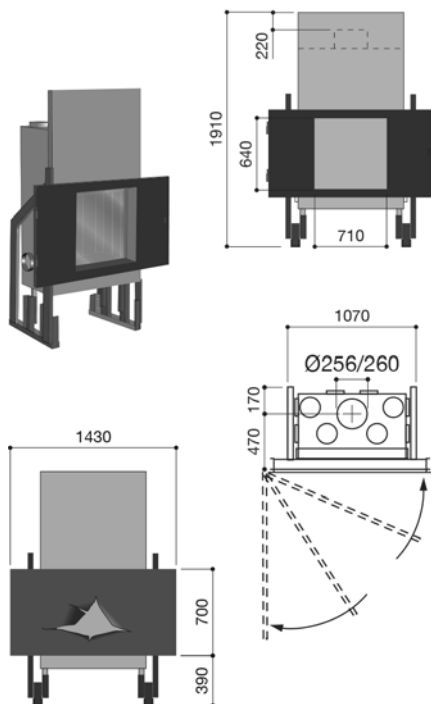

## CARACTÉRISTIQUES

Foyer conforme aux normes européennes, techniques et environnementales, les plus strictes : DIN +. Puissance de feu gérée manuellement et par thermostat intégré : réglage précis de l'air de combustion. Le système de nettoyage par le haut de la porte, permet de conserver plus longtemps une vitre propre. Porte vitrée télescopique et qui se rabat sur le devant à 45°. Façade en acier ouvrante à 90°. Compatible maisons à basse consommation d'énergie (BBC). L'installation de ce modèle doit être effectuée par un professionnel (ventilations hautes et basses indispensables).

## OPTIONS (N° RÉFÉRENCE DU MODÈLE : 30)

Façade rouillée (cf. p. 144).

*Challenging our ideas of art and function, the Omegafocus is a celebration of space.*

*This fireplace unites creativity and necessity, sculpture and environmental performance. Each arresting façade of ripped raw steel is unique: designed, numbered and signed by Dominique Imbert.*

## CHARACTERISTICS

*This model complies with the DIN+ standards: the strictest European technical and environmental standards. The heat output of the fire is controlled manually and by an integrated thermostat. Cleaning system above the door keeps the glass soot-free for longer. The glass door slides vertically as well as opens outwards to 45°. Hinged steel façade, 90° opening. Compatible with low-energy houses. The installation professional will need to construct the protective masonry around the firebox and must include upper and lower air vents.*

## OPTIONAL EXTRAS (MODEL REFERENCE N° 30)

*Rusted steel front (see p. 144).*





- la flamme a déchiré l'air  
mais l'air n'a pas de cicatrice -

# CUBIFOCUS poêle mural



Bois / Wood

Tel un cube s'évadant du mur, le Cubifocus fait preuve d'une présence assidue, d'un regard perçant, d'une attention peu commune. Refusant la banalité et les situations centrales, il appelle, près d'un angle de pièce, à ne pas quitter des yeux son théâtre de flammes.

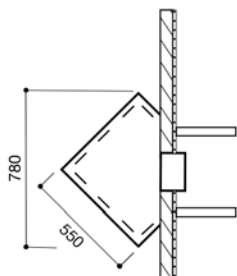
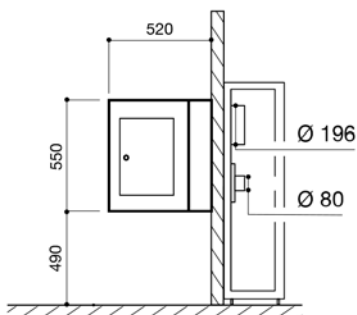
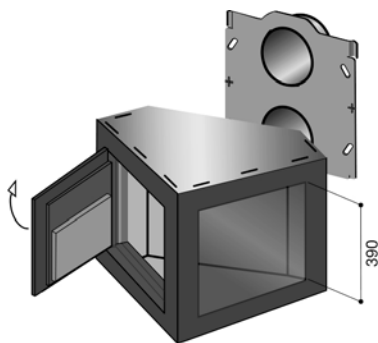

## CARACTÉRISTIQUES

Foyer fermé étanche pour maison BBC. Propreté de la vitre fixe assurée par circuit d'air spécifique balayant la surface. Porte latérale pour chargement du bois. Installation sur mur porteur (avec platine) ou chaise porteuse (option). Existe en 2 versions : vitre à droite (plan) ou à gauche (photo). Peinture : noir mat à haute résistance thermique. Label français « Flamme Verte ». L'installation de ce modèle doit être effectuée par un professionnel.

## OPTIONS (N° RÉFÉRENCE DU MODÈLE : 95)

Chaise porteuse, porte à rabat automatique, peinture gris-ardoise (cf. p. 144).

## PERFORMANCES

P = 6 kW -  $\eta$  : 83,9 % - CO : 0,07 %  
poussières/dust : 14 mg / m<sup>3</sup>

Classe d'efficacité énergétique / Energy efficiency class : A+

*Like a cubist sculpture escaping from the wall, the Cubifocus has a diligent, sharp-eyed gaze that prompts its attention to be returned. An antidote to banality, from the corner of a room this off-centre cube of fire draws the eye to its theatre of flames.*

## CHARACTERISTICS

*Closed fireplace compatible with low-energy houses. Glass panel is kept clean with a stream of air that flows over its surface. Equipped with a side door for loading wood. Installed on a supporting wall (with plate) or a metal supporting frame (option). Available in two versions: glass panel directed towards the right or towards the left. Highly heat-resistant matt black paint. French "Flamme Verte" label for energy efficiency. The installation professional will need to construct the protective masonry around the firebox.*

## OPTIONAL EXTRAS (MODEL REFERENCE N°: 95)

*Supporting frame, automatic spring-closing door, slate grey paint (see p. 144).*







# GRAPPUS poêle



Bois / Wood



Gaz / Gas

Grappus est la fertilisation croisée réussie entre un poêle aux performances significatives, une cheminée aux flammes visibles dans toute leur splendeur et un présentoir à bois de proximité immédiate.

Ce modèle a obtenu l'Etoile de l'Observateur du Design (prix français du Design - Paris 2013) et a gagné le Reddot 2014 (Essen - Allemagne).

- création Thibault Désombre pour Focus -

## PERFORMANCES

P = 8 kW -  $\eta$  : 81 % - CO : 0,08 %  
poussières/dust : 8 mg / m<sup>3</sup>

Classe d'efficacité énergétique / Energy efficiency class : A+

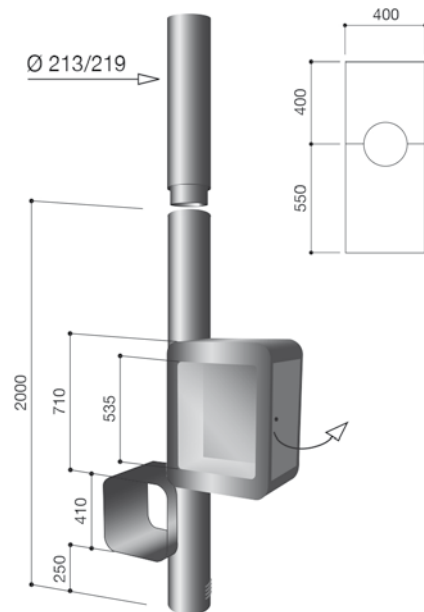

## CARACTÉRISTIQUES

Foyer à triple isolation interne (acier + pierres réfractaires). Auto-porteur, il puise son air de combustion en extérieur, par le pied ou à défaut l'air ambiant. Réglage aisé de l'arrivée d'air. Propreté de la vitre par balayage d'air. Chargement du bois par trappe latérale. Fixation au sol dissimulée à l'intérieur du pied. Peinture : noir mat à haute résistance thermique. Label français « Flamme Verte ». Compatible maisons à basse consommation d'énergie (BBC).

## OPTIONS (N° RÉFÉRENCE DU MODÈLE : 91)

Peinture gris-ardoise (cf. p. 144).

- Ce modèle est disponible en version gaz (cf. p. 89).

*Grappus successfully cross-fertilises a high-performance stove, a contemporary design that reveals the flames in all their splendour, and an easily accessible wood rack. This model was awarded the Etoile de l'Observateur du Design (a French design prize) in Paris in 2013 and the Reddot award 2014 (Essen - Germany). Created by Thibault Désombre for Focus.*

## CHARACTERISTICS

*Interior of the hearth has three insulating layers (steel + refractory bricks). It is self-supporting and draws its combustion air from outside through the base (making it suitable for low-energy buildings). Failing that, it can use air from the room. The easily accessible air-intake control allows the combustion of the wood fire to be easily adjusted. The air-circulation system above the glass panel allows the glass to stay clean for longer. A side door allows wood to be loaded. The attachment to the floor is concealed inside the base. Heat-resistant matt black paint. French "Flamme Verte" label for energy efficiency - compatible with low-energy houses.*

## OPTIONAL EXTRAS (MODEL REFERENCE N°: 91)

Slate grey paint (see p. 144).

- Also available in gas version (see p. 89).



*- le feu, c'est de l'architecture  
en mouvement -*



# STOFOCUS 2 poêle orientable



Bois / Wood

Un modèle inspiré des exigences futures...

« Performant, audacieux, impertinent... » tels sont les adjectifs applicables au poêle Stofocus 2. D'un design contemporain, sobre et exclusif, le Stofocus 2 hérite d'une technologie de pointe reconnue par des laboratoires internationaux (RRF - Allemagne) et répond aux normes les plus exigeantes d'Europe.

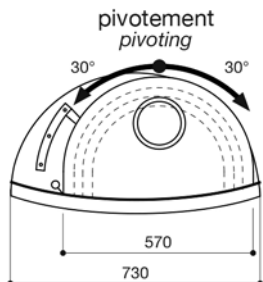
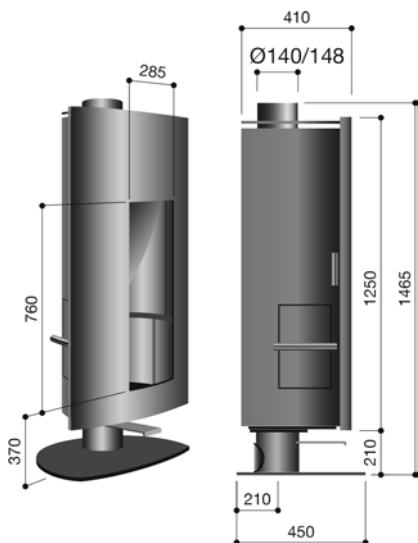

## CARACTÉRISTIQUES

Foyer orientable (60°), en acier, avec triple isolation.

Façade courbe en acier (8 mm) ouvrante pour l'entretien. Vitre pyrocéramique (décentrée) de grande surface.

Porte latérale pour chargement du bois.

Peinture : noir mat à haute résistance thermique.

Herméticité du volume de combustion pour maisons BBC. Label français « Flamme Verte ».

## OPTIONS (N° RÉFÉRENCE DU MODÈLE : 85)

Peinture gris-ardoise, façade rouillée (cf. p. 144).

## PERFORMANCES

P = 7 kW -  $\eta$  : 79,8 % - CO : 0,08 %  
poussières/dust : 26 mg / m<sup>3</sup>

Classe d'efficacité énergétique / Energy efficiency class : A

*“Efficient, bold, impertinent” are the unreservedly winning descriptions of the Stofocus 2.*

*The model's sober contemporary design is wedded to state-of-the-art technology recognised by international test laboratories (including Germany's RRF) and complying with the strictest standards in Europe.*

## CHARACTERISTICS

Adjustable steel fireplace (60°) with triple-layered metallic insulation.

Curved 8-mm steel façade can be opened for cleaning. Large, off-centre pyroceramic glass screen. A side door opens to allow wood to be loaded. The hermetic combustion space makes this model well adapted for energy-efficient homes (meets French regulation BBC). Highly heat-resistant matt black paint. French “Flamme Verte” label for energy efficiency.

## OPTIONAL EXTRAS (MODEL REFERENCE N°: 85)

Slate grey paint, rusted door (see p. 144).



version gris ardoise  
/ slate grey version



*- il faut faire aujourd'hui  
ce que tout le monde  
fera demain (Jean Cocteau) -*

version façade rouillé  
/ rusted door version

Plus qu'une nouvelle jeunesse,  
c'est une étonnante mise en valeur des formes  
que l'on ressent à la vue de ces silhouettes devenues blanches, devenues diaphanes.  
D'emblée, celles-ci racontent des histoires inédites que l'on ne pouvait imaginer.  
D'emblée, la lumière, dansant sur la matière, donne à celle-ci un supplément d'âme  
d'une limpidité saisissante,  
D'emblée, ces formes deviennent des sculptures plus épurées, plus iconiques encore.

*Much more than a facelift, this change in a model's colour to white leads to a surprising transmutation of its shape, giving it a limpid, airy lightness.  
Immediately we feel it can tell us untold tales that we could never have imagined. Immediately we notice the light playing over the metallic surface, lending it a striking translucency.  
Immediately the shape is transformed into a sculpture even more elegant and iconic than before.*

Après de nombreux mois d'essais et de tests de résistance aux hautes températures, cinq modèles de notre gamme ont été sélectionnés pour recevoir un revêtement blanc, l'intérieur des foyers restant noir.  
Lors de certaines chauffes intenses, de légères variations de couleur peuvent apparaître. Elles se résorbent en refroidissant.

Un aérosol de peinture blanche est livré avec le modèle.

Des précautions de manipulation, sont, à l'évidence, à prendre lors de la pose.

*After many months of trials and heat-resistance tests, five models in our range have been selected to receive this exterior white finish (the interior remains black). During intense heating, slight variations in colour may appear, but these disappear when the fireplace cools off. A can of white spray paint is supplied with the model. For obvious reasons, handling precautions must be taken during installation.*

# GAMME BLANC

**focus White!**<sup>®</sup>

Gyrofocus page 70

Ergofocus page 72

Bathyscafocus page 73

Domofocus page 74

Lensfocus page 75

# GYROFOCUS

cheminée centrale au foyer suspendu et pivotant



Bois / Wood (cf p. 6)







Corse / Corsica

# ERGOFOCUS

cheminée centrale au foyer suspendu et pivotant



*Bois / Wood (cf p. 12)*



# BATHYSCAFOCUS

cheminée centrale au foyer suspendu et pivotant



*Bois / Wood (cf p. 14)*



*Belgique / Belgium*

# DOMOFOCUS

cheminée centrale au foyer suspendu et pivotant



*Bois / Wood (cf p. 10)*



# LENSFOCUS

cheminée murale au foyer fermé



Gaz / Gas (cf p. 92)



Les foyers présentés ici sont soit issus d'aménagement de foyers à bois, soit créés spécialement pour une utilisation au gaz.

Deux types de foyers sont développés :

- les foyers à gaz ouverts
- les foyers à gaz, hermétiquement fermés (à ventouse)

Tous nos foyers gaz sont équipés d'un brûleur conçu pour fonctionner au gaz naturel ou au LPG (propane).

Les flammes, ondoyantes et naturelles, s'échappant d'entre les bûches, graviers ou galets décoratifs en céramique, ressemblent à s'y méprendre à celles d'un feu de bois.

Ces deux choix (nature du gaz et décor du foyer) sont à déterminer à la commande.

Les mécanismes des appareils à gaz, livrés pour fonctionner sur piles, peuvent être raccordés au secteur via un adaptateur (en option). Outre l'allumage et l'extinction de l'appareil, la télécommande offre de nombreuses fonctions telles que la régulation de la température ambiante, la programmation d'horaires de fonctionnement ou encore un mode économique (réduction jusqu'à 40% de la consommation de gaz).

Les foyers à gaz ouverts exigent une longueur minimum de conduit de 5 m de la sole foyère jusqu'au sommet de la souche et aucune clé de tirage n'est autorisée sur toute la longueur.

Les foyers à gaz fermés ont des vitres hermétiques qui ne se « déclipent » que pour la visite technique (1 fois/an).

Les conduits concentriques, « à ventouse », permettent d'évacuer les gaz brûlés et de faire pénétrer l'air extérieur.

Ces conduits peuvent être coudés à 90° et sortir en façade des habitations.

La mise en place de tous les foyers gaz doit impérativement être assurée par un installateur gaz agréé. Les notices d'installation et d'utilisation des appareils à gaz se trouvent sur notre site [www.focus-creation.com](http://www.focus-creation.com).

*The gas fires presented here are either adaptations of Focus wood-burning fires or have been specifically developed to burn gas. They include two types:*

- open gas fires*
- closed gas fires (balanced flue system)*

*All our gas fires are equipped with a burner that can operate with natural gas or propane (LPG).*

*The natural-looking flames, escaping between ceramic logs, pebbles or stones, are almost unmistakable from those of a wood fire. The choice of the type of gas and the hearth furnishings are specified on order.*

*Focus fires have the ability to operate on battery power, and can be connected to the mains by an adapter (optional). A remote control allows the control of many functions, including lighting and extinguishing the fire, adjusting the room temperature, programming the operating time, and switching to eco-mode (which reduces gas consumption by up to 40%).*

*Open gas fires require a minimum flue length of 5 m from the hearth base to the top of the chimney stack. No damper is permitted anywhere in the flue.*

*The closed gas fires have sealed glass panels that can only be removed during the maintenance check (once per year). The concentric flues (balanced flue system) allow the evacuation of burned gas as well as draw in air from outside for combustion. These flues can be bent at 90° to exit from the wall of a building.*

*The installation of all gas fires must be carried out by a licensed gas fitter. The installation and user manuals for Focus gas fires can be found on our website: [www.focus-creation.com](http://www.focus-creation.com).*

# GAMME GAZ

ABRÉVIATIONS PERFORMANCES  
PERFORMANCES ABBREVIATIONS

**P<sub>n</sub>** : Débit calorifique / *Nominal heat output*  
**Q<sub>n</sub>** : Consommation / *Consumption*

# MAGMAFOCUS cheminée centrale

 **Gaz / Gas**

« Le Maestro... »

Le foyer du Magmafocus, d'une présence étonnante, (diamètre foyer 1,10 m) est identique en forme à celui du Domofocus (p. 10).

Son pied, qui permet l'alimentation en gaz, le rend fixe et lui confère un statut de maître de cérémonie majestueux. Foyer ouvert équipé d'un brûleur à gaz, télécommandé, certifié CE, disponible avec bûches ou galets en céramique.

Peinture à haute résistance thermique : noir mat (standard) ou gris-ardoise (option).

- N° RÉFÉRENCE DU MODÈLE : 93 G

*"The maestro..."*

*The captivating presence of the Magmafocus (hearth diameter 1.10 m) shares the same shape as the Domofocus (p. 10). Its base not only grounds it and houses its gas supply, but confers it with the stately demeanour of a master of ceremonies.*

*Central, opened fireplace equipped with a remote-controlled gas burner (CE certified). Available with decorative ceramic logs or ceramic pebbles.*

*Highly heat-resistant paint : matt black (standard) or grey (optional).*

- MODEL REFERENCE N°: 93 G

## PERFORMANCES

Gaz Naturel / Natural Gas

Pn : 14 kW

Qn : 1,316 m<sup>3</sup>/h

Propane

Pn : 13,5 kW

Qn : 0,475 m<sup>3</sup>/h

Espagne  
Spain





# BATHYSCAFOCUS SUR PIED cheminée centrale

 Gaz / Gas

« Un évadé de la mer... »

Foyer ouvert équipé d'un brûleur à gaz, télécommandé, certifié CE. La dimension et l'ouverture de la sphère sont identiques à celles du foyer bois (p. 14). Son pied contient le boîtier gaz à brancher. Foyer disponible avec bûches ou galets en céramique. Peinture à haute résistance thermique : noir mat (standard) ou gris-ardoise (option).

- N° RÉFÉRENCE DU MODÈLE : 4 G

*"Escaped from the sea..."*

*The size of the sphere and the hearth opening are the same as those of the wood-burning version (p. 14). Central, opened fireplace equipped with a remote-controlled gas burner (CE certified). Available with decorative ceramic logs or ceramic pebbles. Both the electronic mechanism for the burner and the gas supply system are built into the base. Highly heat-resistant paint : matt black (standard) or grey (optional).*

- MODEL REFERENCE N°: 4 G

## PERFORMANCES

Gaz Naturel / Natural Gas

Pn : 9 kW

Qn : 0,890 m<sup>3</sup>/h

Propane

Pn : 7,8 kW

Qn : 0,310 m<sup>3</sup>/h



# MÉIJIFOCUS

cheminée centrale au foyer vitré



Bois / Wood



Gaz / Gas

« Méijifocus : le phare,  
veilleur de nuit d'un océan de bien-être... »

Le Méijifocus gaz est identique en dimensions au  
foyer à bois page 24.

Il est obligatoirement muni d'un socle en acier  
contenant le boîtier gaz à brancher.

Foyer ouvert équipé d'un brûleur à gaz, télécomman-  
dé, certifié CE, disponible avec bûches ou galets en  
céramique.

Peinture à haute résistance thermique : noir mat (standard)  
ou gris-ardoise (option).

- N° RÉFÉRENCE DU MODÈLE : 11 G

*"The beacon, signalling a celebration of well-being..."*

*The gas version of the Meijifocus is identical in size to  
the wood-burning model (page 24).*

*It is supplied with a raised base that houses the  
electronic mechanism for the burner as well as the  
gas supply system.*

*Central fireplace equipped with a remote-controlled  
gas burner (CE certified). Available with decorative  
ceramic logs or ceramic pebbles.*

*Highly heat-resistant paint : matt black (standard)  
or grey (optional).*

- MODEL REFERENCE N°: 11 G

## PERFORMANCES

Gaz Naturel / Natural Gas

Pn : 9 kW

Qn : 0,890 m<sup>3</sup>/h

Propane

Pn : 7,8 kW

Qn : 0,310 m<sup>3</sup>/h



# OPTIFOCUS 1250 et 1750

cheminées murales au foyer fermé



Bois / Wood



Gaz / Gas

« Les foyers Optifocus conviviaux, généreux et sereins. »

Foyer ouvert équipé d'un brûleur à gaz, télécommandé, certifié CE, disponible avec bûches ou galets en céramique.

Foyer identique en dimensions au foyer à bois p. 42. Peinture à haute résistance thermique : noir mat (standard) ou gris-ardoise (option).

- N° RÉFÉRENCE DES MODÈLES 1250 ET 1750 : 42 G

*“Optifocus: convivial, generous and serene”*

*The gas versions of the Optifocus are identical in size to the wood-burning models (page 42).*

*Fireplaces equipped with a remote-controlled gas burner (CE certified).*

*Available with decorative ceramic logs or ceramic pebbles.*

*Highly heat-resistant paint : matt black (standard) or grey (optional).*

- MODELS REFERENCE N°: 42 G

## PERFORMANCES

Gaz Naturel / Natural Gas

Pn : 9 kW

Qn : 0,890 m<sup>3</sup>/h

Propane

Pn : 7,8 kW

Qn : 0,310 m<sup>3</sup>/h

optifocus 1250



# FILIOFOCUS CENTRAL 1600 et 2000

cheminées centrales au foyer vitré



Bois / Wood



Gaz / Gas

« Le Filiofocus central : Royal avec la sobriété en plus. »

Foyers ouverts équipés d'un brûleur à gaz, télécommandé, certifié CE. Les dimensions et les formes des Filiofocus centraux 1600 et 2000 à gaz sont identiques à celles des modèles à bois (p. 28) avec une rehausse obligatoire pour contenir le boîtier gaz.

Foyers disponibles avec bûches ou galets en céramique.

Peinture à haute résistance thermique : noir mat (standard) ou gris-ardoise (option).

- N° RÉFÉRENCE DU MODÈLE 1600 : 80 G

- N° RÉFÉRENCE DU MODÈLE 2000 : 81 G

“Majestic yet sober”

*The gas versions are identical in size to the wood-burning models (page 28). These models are supplied with a raised base (minimum height: 300 mm) that houses the electronic mechanism for the burner as well as the gas supply system. Central, opened fireplace equipped with a remote-controlled gas burner (CE certified). Available with decorative ceramic logs or ceramic pebbles. Highly heat-resistant paint : matt black (standard) or grey (optional).*

- MODEL REFERENCE 1600 N°: 80 G

- MODEL REFERENCE 1600 N°: 81 G

## PERFORMANCES 1600

Gaz Naturel / Natural Gas  
Pn : 9 kW - Qn : 0,890 m<sup>3</sup>/h

Propane  
Pn : 7,8 kW - Qn : 0,310 m<sup>3</sup>/h

## PERFORMANCES 2000

Gaz Naturel / Natural Gas  
Pn : 14 kW - Qn : 1,316 m<sup>3</sup>/h

Propane  
Pn : 13,5 kW - Qn : 0,475 m<sup>3</sup>/h



filiofocus central 2000

# FILIOFOCUS MURAL

## 1600 et 2000

cheminées murales au foyer vitré



Bois / Wood



Gaz / Gas

« La distinction du prince conjuguée au talent des flammes. »

Foyers ouverts équipés d'un brûleur à gaz, télécommandé, certifié CE.

Les dimensions et les formes des Filiofocus muraux 1600 et 2000 à gaz sont identiques à celles des modèles à bois (p. 30) avec une hausse obligatoire pour contenir le boîtier gaz. Foyers disponibles avec bûches ou galets en céramique.

Peinture à haute résistance thermique : noir mat (standard) ou gris-ardoise (option).

- N° RÉFÉRENCE DU MODÈLE 1600 : 58 G

- N° RÉFÉRENCE DU MODÈLE 2000 : 59 G

### PERFORMANCES 1600

Gaz Naturel / Natural Gas

Pn : 9 kW - Qn : 0,890 m<sup>3</sup>/h

Propane

Pn : 7,8 kW - Qn : 0,310 m<sup>3</sup>/h

### PERFORMANCES 2000

Gaz Naturel / Natural Gas

Pn : 14 kW - Qn : 1,316 m<sup>3</sup>/h

Propane

Pn : 13,5 kW - Qn : 0,475 m<sup>3</sup>/h

*"The elegance of a prince with a talent for fire."*

*The gas versions are identical in size to the wood-burning models (page 30).*

*These models are supplied with a raised base (minimum height: 300 mm) that houses the electronic mechanism for the burner as well as the gas supply system. Fireplaces equipped with a remote-controlled gas burner (CE certified). Available with decorative ceramic logs or ceramic pebbles.*

*Highly heat-resistant paint : matt black (standard) or grey (optional).*

- MODEL REFERENCE 1600 N°: 58 G

- MODEL REFERENCE 1600 N°: 59 G

filiofocus mural 1600



# EUROFOCUS cheminée sur pied fixe

 Gaz / Gas

« L'Eurofocus, une présence habillée d'ombre et de lumière. »

Foyer ouvert équipé d'un brûleur à gaz, télécommandé, certifié CE. Identique en forme à l'Eurofocus 951 à bois (p. 34), sa façade vitrée fixe est partielle afin de permettre le passage de l'air de combustion.

Le boîtier gaz est situé dans la partie basse du foyer. Foyer disponible avec bûches ou galets en céramique. Peinture à haute résistance thermique : noir mat (standard) ou gris-ardoise (option).

- N° RÉFÉRENCE DU MODÈLE : 86 G

*"A screen for the play of light and shadow"*

*This model shares the same shape as the wood-burning Eurofocus 951 (page 34). Its fixed glass screen is partially open in order to allow the passage of combustion air. Fireplace equipped with a remote-controlled gas burner (CE certified). Available with decorative ceramic logs or ceramic pebbles.*

*Both the electronic mechanism for the burner and the gas supply system are built into the base. Highly heat-resistant paint : matt black (standard) or grey (optional).*

- MODEL REFERENCE N°: 86 G

## PERFORMANCES

Gaz Naturel / Natural Gas

Pn : 9 kW

Qn : 0,890 m<sup>3</sup>/h

Propane

Pn : 7,8 kW

Qn : 0,310 m<sup>3</sup>/h



# MÉTAFOCUS 8

cheminée au foyer intégré



Gaz / Gas

« Quand la cheminée devient sculpture... »

Moulages en bronze de deux dosses de bois grossièrement équarries, patinées vert minéral. Élément supérieur télescopique. Tirage limité à 100 exemplaires. Modèles numérotés et signés par Dominique Imbert. Sculpteur associé Barbara Soïa. Foyer ouvert équipé d'un brûleur à gaz, télécommandé, certifié CE.

Dimensions (position ouverte) : H. 650 mm - L. 1780 mm. Corps de chauffe identique à celui du Néofocus (page suivante). Foyer disponible avec bûches ou galets en céramique ou graviers.

- N° RÉFÉRENCE DU MODÈLE : 65 G

*"When a fireplace is a work of art..."*

*The panels consist of two slabs of wood roughly squared off and then cast in bronze with a mineral green patina. The upper panel slides open.*

*Limited edition of 100 examples, signed by Dominique Imbert (created with the participation of the sculptor Barbara Soïa). The firebox is identical to that of the Néofocus (next page). Fireplace equipped with a remote-controlled gas burner (CE certified). Available with decorative ceramic logs or ceramic pebbles or gravel.*

- MODEL REFERENCE N°: 65 G

## PERFORMANCES

Gaz Naturel / Natural Gas

Pn : 22,2 kW

Qn : 2,114 m<sup>3</sup>/h

Propane

Pn : 15,2 kW

Qn : 0,435 m<sup>3</sup>/h



# NÉOFOCUS 1500 et 1800

cheminées intégrées



Bois / Wood



Gaz / Gas

« Quand l'horizon du feu s'élargit... »

Foyers ouverts équipés d'un brûleur à gaz, télécommandé, certifié CE, identiques en dimensions au foyer à bois p. 56.

Foyers disponibles avec bûches ou galets en céramique ou graviers.

Peinture à haute résistance thermique : noir mat (standard) ou gris-ardoise (option).

- N° RÉFÉRENCE DU MODÈLE 1500 : 75 b G

- N° RÉFÉRENCE DU MODÈLE 1800 : 75 d G

*"Fire broadens its horizons"*

*The gas versions of the Néofocus are identical in size to the wood-burning models (page 56).*

*Fireplaces equipped with a remote-controlled gas burner (CE certified).*

*Available with decorative ceramic logs or ceramic pebbles or gravel.*

*Highly heat-resistant paint : matt black (standard) or grey (optional).*

- MODEL REFERENCE NEOFOCUS 1500 N°: 75 b G

- MODEL REFERENCE NEOFOCUS 1800 N°: 75 d G

## PERFORMANCES

Gaz Naturel / Natural Gas

Pn : 22,2 kW

Qn : 2,114 m<sup>3</sup>/h

Propane

Pn : 15,2 kW

Qn : 0,435 m<sup>3</sup>/h





# SLIMFOCUS SUR PIED

poêle à gaz au foyer fermé



Bois / Wood



Gaz / Gas

« Un périscope de flammes. »

La forme extérieure du foyer est identique à celle du modèle à bois (p. 8) dont il hérite de l'esthétique et du faible encombrement. Modèle équipé d'un brûleur à gaz, télécommandé, certifié CE, il est fixé au sol et son conduit à triple paroi le rend simultanément écologique et économique. Il est compatible avec les maisons à basse consommation d'énergie (BBC). Il peut être installé en position centrale, proche d'un mur ou en angle. Foyer disponible uniquement avec bûches décoratives en céramique. Peinture à haute résistance thermique : noir mat (standard) ou gris-ardoise (option). Ce modèle a obtenu la médaille d'or du German Design Award 2017.

- N° RÉFÉRENCE DU MODÈLE : 92 G

*"A periscope of fire"*

*The appearance of this fireplace is identical to that of the wood-burning model (p. 8), with which it shares the same sleek design, slim size and exceptional performance. Fireplace equipped with a remote-controlled gas burner (CE certified). Airtight firebox for balanced flue chimney, compatible with RT 2012 and suitable for low-energy buildings. Available with decorative ceramic logs only. This model is fixed to the floor and has a triple-walled flue, making it both energy-efficient and economical. It can be in central position, near a wall or in a corner. Highly heat-resistant paint : matt black (standard) or grey (optional). Gold medal German Design Award 2017.*

- MODELS REFERENCE N°: 92 G

## PERFORMANCES

Classe d'efficacité énergétique /  
Energy efficiency class : A

Gaz Naturel / Natural Gas

Pn : 6-7 kW

Qn : 0,673-0,723 m<sup>3</sup>/h

Propane

Pn : 3,6-4,1 kW

Qn : 0,116-0,144 m<sup>3</sup>/h



# CURVIFOCUS poêle à gaz au foyer fermé



« L'écran courbe... »

Premier foyer au monde à la façade concave, le Curvifocus offre une visibilité exceptionnelle des flammes et sait faire confluer vers elles tous les regards. La sobriété de la forme du foyer se lie dans ce modèle à des performances thermiques exceptionnelles, respectueuses de l'environnement et des normes européennes. Foyer fermé à ventouse équipé d'un brûleur à gaz, télécommandé, certifié CE compatible avec la RT 2012 et avec les maisons à basse consommation d'énergie (BBC). La sole peut-être soit « éclatée » en laissant sortir les flammes entre ses déchirures, soit plane pour recevoir bûches ou galets en céramique. Peinture à haute résistance thermique : noir mat (standard) ou gris-ardoise (option).

Hearth & Home exhibition (Harrogate - Angleterre) : "création de l'année 2017" et "produit gaz de l'année 2017".

- N° RÉFÉRENCE DU MODÈLE : 87 G

*"Curved screen..."*

*The world's first concave gas fire, the Curvifocus offers an exceptional view of the flames and makes all eyes converge towards it. The simplicity of the shape of this fire belies its exceptional heat performance, making it eco-friendly and meeting European standards. Fireplace equipped with a remote-controlled gas burner (CE certified). Airtight firebox for balanced flue chimney, compatible with RT 2012 and suitable for low-energy buildings. For the same cost, the hearth base can either be ripped to allow flames to appear through the gashes, or flat to support ceramic logs or pebbles. Highly heat-resistant paint : matt black (standard) or grey (optional).*

*Hearth & Home exhibition (Harrogate - England): Winner "product of the year 2017" and "gas appliance of the year".*

- MODELS REFERENCE N°: 87 G

## PERFORMANCES

Classe d'efficacité énergétique /  
Energy efficiency class : **A**

Gaz Naturel / Natural Gas

Pn : 7,3-9,0 kW

Qn : 0,723-0,892 m<sup>3</sup>/h

Propane

Pn : 6,5-7,5 kW

Qn : 0,207-0,270 m<sup>3</sup>/h



# GRAPPUS poêle à gaz au foyer fermé



Bois / Wood



Gaz / Gas

« Une sculpture qui compose l'espace. »

Foyer fermé double flux, compatible avec la RT 2012 et avec les maisons à basse consommation d'énergie (BBC). La forme extérieure du foyer est identique à celle du modèle à bois p. 64.

Modèle équipé d'un brûleur à gaz, télécommandé, certifié CE.

Le foyer peut-être livré avec une sole en acier « éclatée » (déchirée) laissant passer des flammes ondoyantes ou, plus traditionnellement, avec une sole plane pouvant recevoir des bûches céramique.

Peinture à haute résistance thermique : noir mat (standard) ou gris-ardoise (option).

- N° RÉFÉRENCE DU MODÈLE : 91 G

*"A composition that rhythmically structures space."*

*The gas version is identical in size to the wood-burning model (page 64).*

*Fireplace equipped with a remote-controlled gas burner (CE certified).*

*Airtight firebox for balanced flue chimney, compatible with french code RT 2012 and suitable for low-energy buildings.*

*This model can be supplied with a ripped hearth base that allows flames to pass through, or a standard flat hearth that supports ceramic logs.*

*Highly heat-resistant paint : matt black (standard) or grey (optional).*

- MODELS REFERENCE N°: 91 G

## PERFORMANCES

Classe d'efficacité énergétique /  
Energy efficiency class : **A**

Gaz Naturel / Natural Gas

Pn : 7,0-8,5 kW

Qn : 0,723-0,892 m<sup>3</sup>/h

Propane

Pn : 5,1-5,9 kW

Qn : 0,167-0,206 m<sup>3</sup>/h



# BOAFOCUS CENTRAL

poêle à gaz au foyer fermé



Gaz / Gas

Dessine moi un poêle...

« Dans « Le Petit Prince » d'Antoine de Saint Exupéry, il y a le dessin d'un boa qui a avalé un éléphant. Cette image m'a beaucoup frappé quand j'étais enfant et j'ai toujours voulu en faire un poêle... » dit Dominique Imbert.

Foyer à gaz fermé, central, à télécommande, il est compatible RT 2012. Ne puisant pas l'air de la pièce mais celui de l'extérieur par son conduit à triple paroi, il est également compatible maisons BBC. Muni de bûches en céramique et d'un hublot à double paroi en verre hémisphérique, ce modèle, certifié CE, avec son diamètre restreint (500 mm), présente un attrait visuel incontestable et des performances exceptionnelles.

Peinture à haute résistance thermique : noir mat (standard) ou gris-ardoise (option).

- N° RÉFÉRENCE DU MODÈLE : 97 A

*Draw me a fireplace ...*

*'In The Little Prince by Antoine de Saint-Exupéry, the airman draws the boy a boa that has swallowed an elephant. This illustration really struck me when I was a child, and I always wanted to turn it into a fireplace ...' says Dominique Imbert.*

*Et voilà, the result. This closed gas fire is operated by remote control and complies with French thermal regulation RT 2012. Drawing in fresh air from outside rather than from the room via its triple-walled flue, it is also compatible with low-energy buildings (passive houses). Supplied with ceramic logs and a curved double-glazed porthole, this CE-certified model with its compact size (hearth diameter: 500 mm) unites indisputable visual appeal with exceptional performance. Highly heat-resistant paint : matt black (standard) or grey (optional).*

- MODELS REFERENCE N°: 97 A

## PERFORMANCES

Classe d'efficacité énergétique /  
Energy efficiency class : A

Gaz Naturel / Natural Gas  
Pn : 6-7 kW

Qn : 0,673-0,723 m<sup>3</sup>/h

Propane

Pn : 3,6-4,1 kW

Qn : 0,116-0,144 m<sup>3</sup>/h



# BOAFOCUS MURAL

poêle à gaz au foyer fermé



De conception et de performances identiques au modèle central, il possède la même largeur de foyer (500 mm) mais sa profondeur inférieure (440 mm) lui permet de s'appuyer contre un mur et de libérer plus encore l'espace.

Les plans cotés des deux versions du Boafocus sont présentés sur notre site internet.

Peinture à haute résistance thermique : noir mat (standard) ou gris-ardoise (option).

- N° RÉFÉRENCE DU MODÈLE : 97 B

## PERFORMANCES

Classe d'efficacité énergétique / Energy efficiency class : A

Gaz Naturel / Natural Gas

Pn : 6-7 kW - Qn : 0,673-0,723 m<sup>3</sup>/h

Propane

Pn : 3,6-4,1 kW - Qn : 0,116-0,144 m<sup>3</sup>/h

*Sharing the same design and performance as the central model, the hearth of the wall version has the same width*

*(500 mm), but reduced depth (440 mm). This allows it to be installed against a wall, freeing up even more space. The dimensional drawings of both versions of the Boafocus can be found on our website.*

*Highly heat-resistant paint : matt black (standard) or grey (optional).*

- MODELS REFERENCE N°: 97 B

copyright Dominique Imbert, 2017



# LENSFOCUS

cheminée murale au foyer fermé



Gaz / Gas

« Un oeil de braise à caresser du regard... »

Sans envahir l'espace, le « Lenfocus » fait preuve d'une présence singulière, insolite et non-conformiste. En noir ou en blanc, sa compagnie est conviviale, tonique et vivifiante.

Foyer à gaz fermé, à ventouse, télécommandé, muni de bûches en céramique et d'un hublot à double paroi hémisphérique (diamètre 840 mm), il est compatible avec la RT 2012 et avec les maisons à basse consommation d'énergie (BBC). Il est équipé d'une chaise porteuse, à l'arrière de sa cloison d'adossement et muni d'un conduit à triple paroi, lui permettant de puiser son air de combustion hors de la pièce.

Les performances thermiques du Lenfocus se conjuguent ici pour en faire un joyau domestique singulier.

Peinture à haute résistance thermique : noir mat (standard) ou gris-ardoise (option) ou blanc (option).

- N° RÉFÉRENCE DU MODÈLE : 98

*'A smouldering look from an eye of embers ...'*

*The Lenfocus has a singular and nonconformist presence without being intrusive. In black or white, it radiates a warm and exhilarating charm. This closed gas fire with a balanced flue is operated by remote control. It is supplied with ceramic logs and features a curved double-glazed porthole with a diameter of 840 mm. It complies with French thermal regulation RT 2012 and is also compatible with low-energy buildings (passive houses). The supporting frame behind its rear panel is equipped with a triple-walled flue that allows it to draw in air for combustion from outside the room where it is installed. The heat performance of the Lenfocus and its unique style combine to make it a rare and refreshing highlight in a room.*

*Highly heat-resistant paint : matt black (standard), grey (optional) or white (optional).*

- MODELS REFERENCE N°: 98

## PERFORMANCES

Gaz Naturel /  
Natural Gas  
Pn : 5-7 kW

Propane  
Pn : 3-5 kW



# PICTOFOCUS 860 et 1200

cheminées intégrées au foyer fermé



Bois / Wood  
860



Gaz / Gas  
860 et 1200

« Pictofocus 860 et 1200,  
des flammes convexes. »

Foyers fermés à ventouse, compatibles avec  
la RT 2012 et adaptés aux maisons à basse  
consommation d'énergie (BBC).

La forme extérieure du Pictofocus 860 est  
identique à celle du modèle à bois p. 58.

Foyers disponibles avec bûches ou galets en  
céramique.

Peinture à haute résistance thermique : noir mat  
(standard) ou gris-ardoise (option).

- N° RÉFÉRENCE DU MODÈLE 860 : 63 G
- N° RÉFÉRENCE DU MODÈLE 1200 : 71 G

## PERFORMANCES

Classe d'efficacité énergétique / Energy efficiency class : A

Gaz Naturel / Natural Gas

Pn : 10,5 kW - Qn : 1,073 m<sup>3</sup>/h

Propane

Pn : 9 kW - Qn : 0,312 m<sup>3</sup>/h

*"Pictofocus 860 and 1200,  
convex flames."*

*Airtight firebox for balanced flue chimney,  
compatible with french code RT 2012 and  
suitable for low-energy buildings.*

*The appearance of this model is identical to the  
wood-burning version (p. 58).*

*Available with decorative ceramic logs or  
ceramic pebbles.*

*Highly heat-resistant paint : matt black  
(standard) or grey (optional).*

- MODEL REFERENCE 860 N°: 63 G
- MODEL REFERENCE 1200 N°: 71 G

Pictofocus 860



Certaines de nos cheminées sont spécialement adaptées à un usage en extérieur. Elles subissent un traitement de surface spécifique : peinture spéciale anti-corrosion, adaptation des rejets pyroligneux,...

Elles sont destinées à subir courageusement les sévices du temps.

Platines de soutien et conduits extérieurs isolés peuvent également être réalisés sur mesure.

Ces cheminées d'extérieur sont obligatoirement non vitrées.

Destinées aussi bien à un usage en demi-saison qu'en hiver, elles savent créer, le jour comme la nuit, ce rapprochement magique entre les passionnés des flammes authentiques. Et rien n'interdit de les utiliser pour faire des grillades...

*Some of our suspended fireplace models can be specially adapted for outdoor use. The adaptations include treating the surface with anti-corrosion paint, adjustments for pyroligneous discharge, and other specific modifications. These fireplaces are designed to steadfastly withstand the tests of time.*

*Support plates and insulated outdoor flues can also be made to measure. These outdoor fireplaces must be open (no glass panels).*

*Designed to be used mid-season or in winter, day or night, their captivating magic draws close enthusiasts of real fires. And nothing prevents them from being used as a barbecue ...*



# OUTDOOR

Gyrofocuss outdoor

Ergofocuss outdoor

page 96

Ergofocuss outdoor

page 97

Domofocuss outdoor

page 98

Bathyscafofocuss outdoor

page 99

Émifocuss outdoor

page 100

Paxfocuss outdoor

Miofocuss outdoor

page 101

**Gyrofocuss outdoor ▶**  
dans un écran de végétation  
exotique au Brésil  
(dimensions p. 6)  
*in an exotic  
Brazilian vegetation*



**◀ Ergofocuss outdoor**  
en lévitation entre piscine  
et lac Suisse  
(dimensions p. 12)  
*Between a swimming pool  
and a lake in Switzerland*



**Ergofocus outdoor** ▲  
(dimensions p. 12)



▲  
**Domofocus outdoor**  
(dimensions p. 10)





◀ **Émifocus outdoor**  
(dimensions p. 48)



▲ **Paxfocus outdoor**  
Version rouillée  
(dimensions p. 46)  
*Rusted version*

◀ **Miofocus outdoor**  
(dimensions p. 44)

Les pages suivantes présentent quelques modèles peu conventionnels, aux dimensions variables. Reproductibles, ils peuvent être fabriqués sur mesure et leurs coûts sont déterminés, sur devis, à la demande, en fonction de leurs spécificités et de leurs implantations.

*The following pages present several singular models of varying sizes. These can be made to measure on order. Their price varies according to the specific requirements for the fireplace and its installation; we are happy to provide a quote on request.*



# GAMME PRESTIGE

Prométhée page 104

Cosmofocus page 105

Renzofocus page 106

Magnifocus éclaté page 107

Gigafocus 1500 page 108

Les Métafocus page 109

# PROMÉTHÉE



Bois / Wood



création Dominique Imbert, 1975

La mythologie grecque veut que Prométhée déroba le feu dans l'Olympe pour l'apporter aux hommes. Dominique Imbert a voulu lui rendre hommage et illustrer ce vol avec cette création en 1975. Depuis lors, ce modèle est réalisé sur mesure et toujours dans le même esprit sculptural.

*Greek mythology tells us that it was Prometheus who stole the fire of Olympus and gave it to men. With this creation from 1975, Dominique Imbert sought to illustrate and pay homage to this theft. And ever since then, this same model has been made to measure with the utmost respect for its sculptural essence.*

# COSMOFOCUS



Bols / Wood

création Dominique Imbert, 1998

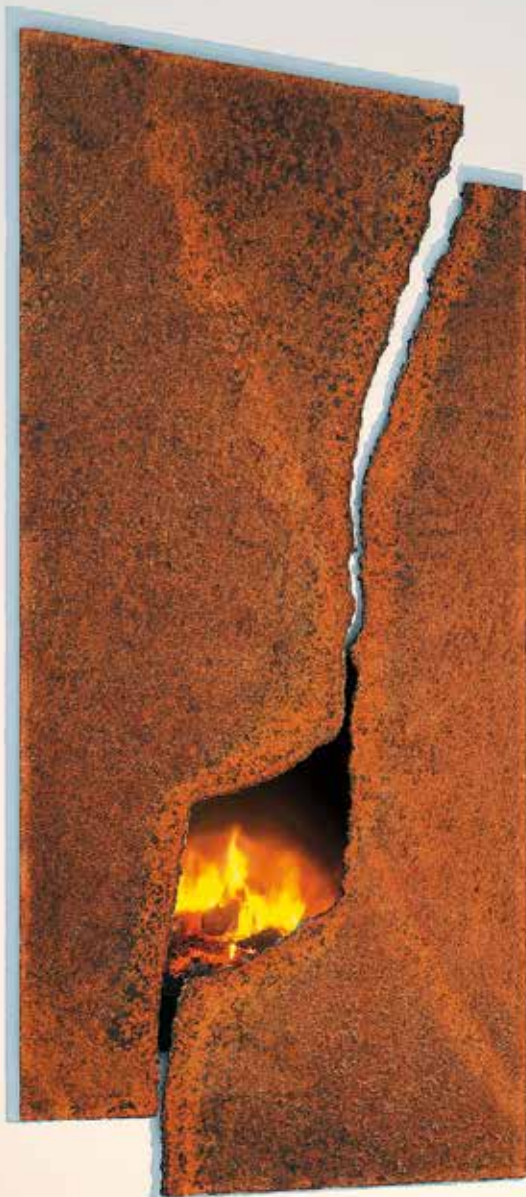

En 1998, ces deux immenses portes rouillées, montées sur charnières, avec un foyer vitré, intégré, ont été réalisées pour un particulier dans le Sud de la France.

Reproductible en dimensions plus modestes, cette réalisation a engendré le modèle Métafocus 6 (p. 109).

*In 1998, these two immense rusted doors were mounted on their hinges over the integrated glazed fire place for a private client in the South of France.*

*This work, once reproduced at a smaller scale, has since led to the Metafocus 6 model (p.109).*

# RENZOFOCUS

cheminée centrale ou murale



Bois / Wood



copyright Dominique Imbert, 2005

« L'architecte se bat contre la force de gravité parce que la vie se bat aussi contre elle » a écrit Renzo Piano. C'est, inspiré par les éléments de ventilation du Centre Pompidou à Paris, créés par cet architecte, que ce modèle a vu le jour. Suspendu, pivotant, muni d'un hublot et réalisé sur mesure en hauteur, il impose sa force et sa distinction à tout son environnement.

*"The architect fights against the force of gravity because life too must fight against it" wrote Renzo Piano. And so this model came into being, created by the architect himself and inspired by the ventilation ducts of the Pompidou Centre in Paris. Each bespoke unit suspends its pivoted glazed port hole at the perfect height, imposing its own force and bringing an air of distinction to its surroundings.*

# MAGNIFOCUS ÉCLATÉ

cheminée-sculpture murale



Bois / Wood



- Quand les flammes creusent leur sillon dans la mémoire de l'acier -  
Les « déchirures » réalisées et signées par Dominique Imbert, font de chacun de ces monolithes d'acier ciré des sculptures uniques et fonctionnelles.

- Ripped steel -  
Each example of the Magnifocus is a unique creation. Dominique Imbert sculpts a different "tear" in each individual raw steel fireplace, resulting in a work of art that is original and powerful, yet remains practical (waxed steel).

# GIGAFOCUS 1500

cheminée intégrée au foyer vitré



Bois / Wood



copyright Dominique Imbert, 2009

Une généreuse visibilité en hauteur fait du Gigafocus un véritable modèle d'exception. Surprendre les flammes de ces foyers en flagrant délit d'optimisme est le but déclaré de ce modèle.

*The Gigafocus is a truly exceptional model. A union of design that allows this fireplace to expose its flames red-handed in their unbridled optimism.*

# LES MÉTAFOCUS

cheminées-sculptures

**métafocus 6**



# LES MÉTAFOCUS

cheminées-sculptures intégrées au foyer fermé



Bois / Wood



copyright Dominique Imbert, 1999

métafocus 1

Métafocus : du grec « meta » :  
« qui prolonge et transcende... »

La série des Métafocus développe la gamme des cheminées fermables Focus en proposant, au choix, des portes de foyer en acier brut rouillé et ciré (Métafocus 1, 2 et 6) et des portes en bronze (Métafocus 9).

Derrière chacune des façades (sur charnières ou sur rails), le foyer possède une porte télescopique en verre qui peut être ouverte ou fermée pour profiter du feu. En position fermée, occultant les résidus de feux éteints, ces portes, réalisées à l'unité, offrent au regard leur esthétique unique et leur personnalité singulière.

Ces portes sculpturales sont numérotées et signées par Dominique Imbert.

Pour le Métafocus 9, sculpteur associé : Barbara Soia.



métafocus 2

copyright Dominique Imbert, 1999





**métafocus 9**



copyright Dominique Imbert, 2003

*Metafocus: from the Greek “meta”,  
“that which goes beyond; transcends.”*

*Focus develops its range of fireplaces with doors with the Metafocus: works of art in raw polished or rusted steel (Metafocus 1, 2 and 6) or bronze (Metafocus 9).*

*The sculpted fronts have an individual beauty, revolutionizing the idea of a traditional fireplace. Each unique façade is numbered and signed by Dominique Imbert.*

*The façades consist of either single or double doors that open on side hinges or slide sideways to provide a full view of the hearth. The square, horizontal or vertical fronts transform the fireplace’s functional aspect, either hiding the remains of a dead fire or revealing the mesmerizing magic of a lit one.*

*An interior glass door can be opened or left closed. For those who dare to defy convention, the Metafocus reward with their one-of-a-kind union of functionality and art that exemplifies the spirit of Focus.*



# ARCHITECTURES DU MONDE

Norvège / <i>Norway</i>	page 114
France	page 116
États-unis / <i>United States</i>	page 117
Chine / <i>China</i>	page 118
Belgique / <i>Belgium</i>	page 119
Australie / <i>Australia</i>	page 120
Angleterre / <i>England</i>	page 121
Japon / <i>Japan</i>	page 122
Estonie & Grèce / <i>Estonia &amp; Greece</i>	page 123
Italie & Pays de galle / <i>Italy &amp; Wales</i>	page 124
Allemagne & Pologne / <i>Germany &amp; Poland</i>	page 125

**NORVÈGE / *NORWAY***





Gyrofocus / Reindeer Pavillon (Norvège)

Observatoire des rennes sauvages dans leur milieu naturel  
*Wild reindeers observatory*

Architecture: Snøhetta - Photo diephotodesigner.de

gyrofocus

# FRANCE

**Musée d'Art Contemporain  
(Bordeaux 1996)  
(installation Xavier Veilhan)**

gyrofocus

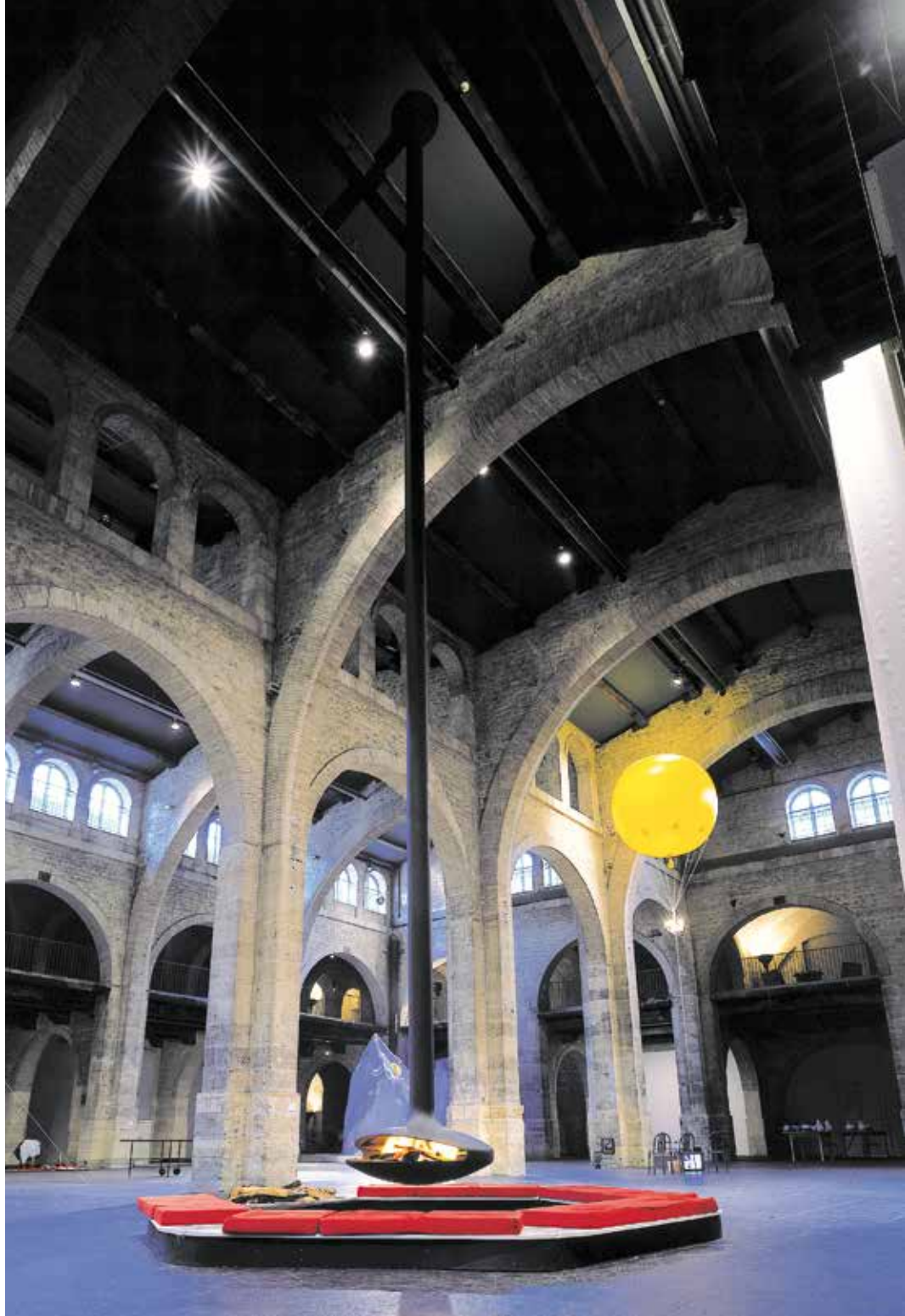

# ÉTATS-UNIS / UNITED STATES

Musée Guggenheim (New York 1998)  
(installation Xavier Veilhan / Centre G. Pompidou)

gyrofocus



# CHINE / CHINA

## Le crépuscule des apparences

À l'opposé des faiblesses ostentatoires de certaines constructions occidentales se situent la simplicité harmonieuse et la sage délicatesse de cette résidence. Celle-ci a été aménagée par un professeur chinois de renom dans une petite ville près de Pékin.



## The twilight of appearances

*In contrast to the ostentatious ephemerality of certain Western constructions stands the harmonious simplicity and wise agelessness of this residence of a renowned chinese professor in a small town near Beijing.*

暮色

位于北京附近一座小城的这处住宅，毫无炫耀之感，处处透出和谐的简洁与恰到好处的精致之印象。它是由一位享有盛誉的中国教授设计建造的。





# BELGIQUE / *BELGIUM*

Château Jemeppe (Belgique)  
*Jemeppe castle (Belgium)*  
antéfocus



# AUSTRALIE / AUSTRALIA

## Hôtel de luxe

Un hôtel déconcertant, long comme un train, un océan indien interloqué et aux aguets, une nature vierge qui trouve le spectacle insolite et un Gyrofocus qui vient subtilement souligner le raffinement d'un luxe sobre et dépouillé.

*A disconcerting hotel as long as a train, eyed by an Indian Ocean taken aback by this unique sight in the heart of unspoiled nature and a Gyrofocus, subtly underlining its sober and refined luxury.*





## avec Norman Foster

L'architecte Sir Norman Foster, a invité Dominique Imbert en 2000, à créer un modèle pour le hall d'accueil prestigieux d'une société internationale d'électronique située dans les environs de Londres.

Après la réalisation de ce modèle, Sir Norman Foster envoya un courrier à Dominique Imbert avec ce mot : « Magnificent ! »

De cette réalisation exceptionnelle sont issus les modèles « Filiofocus » des pages 26 à 30.

« Filiofocus géant » (photo ci-contre) :

- Hauteur sous plafond 13,80 m
- Diamètre hotte : 1,20 m
- Foyer à gaz intégré dans le sol

## with Norman Foster

*In 2000, the architect Lord Norman Foster invited Dominique Imbert to create a fireplace for the reception hall of an international electronics company near London.*

*After this model was installed, Sir Norman Foster sent a letter to Dominique Imbert with one word : "Magnificent !"*

*This exceptional creation formed the basis for the range of Filiofocus models (p. 26-30).*

“Filiofocus géant” (photo opposite):

- Ceiling height: 13.80 m
- Hood diameter: 1.20 m
- Gas fireplace integrated into the floor

# JAPON / JAPAN

Atami Passania Club - Atami / Japon (301 modèles)



paxfocus

édofocus

Résidence Bella Vista - Minami Hakone / Japon (121 models)



122

周囲の緑との調和を考え、美観を重視した外壁の色遣い



※この写真は図面をもとに制作した模型ですので、実際とは多少異なる場合がございます。

# ESTONIE & GRÈCE / *ESTONIA & GREECE*

Hôtel en Estonie / *Hotel in Estonia*

mezzofocus



Hôtel en Grèce / *Hotel in Greece*

filiofocus (socle spécial sur mesure)



# ITALIE & PAYS DE GALLE / ITALY & WALES

Italie / Italy

filiofocus



Pays de Galles / Wales

méijifocus

# ALLEMAGNE & POLOGNE / GERMANY & *POLAND*

Allemagne / Germany

gyrofocus

Pologne / *Poland*

filiofocus



Parce qu'il était temps que les barbecues ne fassent plus penser à des mausolées staliniens, à des monuments funéraires en carton-pâte ou à des carrioles bringuebalantes, nous avons créé le Sigmafocus, le Diagofocus, le Smartfocus, le Sunfocus et le Kangoufocus.

Ces modèles de barbecues fonctionnent au bois, au charbon de bois et aux sarments. Ils sont fournis avec les ustensiles nécessaires et un gril inox positionnable à plusieurs niveaux (à l'exception du Sunfocus).

La qualité et l'épaisseur des aciers utilisés nous permettent de garantir la longévité de ces modèles, conformes à la norme européenne EN 1860-1.

Le Sigmafocus, le Diagofocus, le Smartfocus, le Sunfocus et le Kangoufocus sont l'expression d'une recherche esthétique et ergonomique dans un domaine où l'inadéquation à l'usage et l'encombrement le disputent fréquemment à la laideur, à la prétention et au délabrement prématuré.

*Finally - an alternative to the unattractive contraptions on capricious wheels that have cluttered up our gardens and decks for so long. The Sigmafocus, the Diagofocus, the Smartfocus, the Sunfocus and the Kangoufocus prove that aesthetics and ergonomics aren't confined to interior design.*

*It can be used with either wood or charcoal and comes equipped with a stainless steel grill and a range of barbecue tools (excepted Sunfocus).*

*The quality and thickness of the steel used guarantees the longevity of the barbecues, which meets the EN 1860-1 standard.*



# BARBECUES & BRASEROS

Smartfocus page 128

Sunfocus page 129

Sigmafocus page 130

Diagofocus page 132

Kangoufocus page 133

# SMARTFOCUS

Le Smartfocus met sa tablette à disposition des aliments à cuire et permet un rangement généreux pour le bois. Son gril est positionnable à 3 niveaux.

Barbecue autant que cheminée outdoor, le Smartfocus offre ses flammes tant pour la cuisson que pour le plaisir.

H : 1500 mm - L : 1750 mm - P : 875 mm.

*The Smartfocus is elevated so that its hearth can be used as a work area for placing tools and plates of food ready for grilling. This additionally allows a spacious area for storing wood. The grill can be positioned at three different levels. Both a barbecue and an outdoor fireplace, the Smartfocus offers its flames for the practical task of cooking as well as for the pleasure of its guests.*

H: 1500 mm - W: 1750 mm - D: 875 mm.



# DIAGOFOCUS

Le Diagofocus est tout autant conçu pour être un barbecue destiné à l'art culinaire qu'une cheminée d'extérieur attractive et chaleureuse. On devine que, grâce à ses petites roues, le Diagofocus sait tourner le dos au vent.

On devine qu'il sait ainsi protéger de la fumée le maître ou la maîtresse de cérémonie et protéger des retours de flammes ce qu'on lui a confié à rôtir ou à braiser.

On devine que ce beau monolithe, généreux et protecteur, est prêt à se laisser guider, les jours de grand froid, pour réchauffer de ses flammes ardentes les passionnés de la nature.

Le Diagofocus peut être mis à l'abri, en hiver, mais une housse de protection spécifique est désormais disponible.

H : 1650 mm - Ø : 550 mm.

*Introducing the multi-talented Diagofocus – thanks to its wheels, it can turn its back to the wind, or be guided to the ideal location to avoid the vagaries of the winds and the seasons. This attractive barbecue and outdoor fireplace is also generous, protecting hosts and guests from smoke, as well as guarding from the flames what has been entrusted to it for grilling. The Diagofocus is supplied with a grill and a kit of barbecue accessories.*

*The Diagofocus can be stored inside during the winter, or a special protective cover is also available.*

H: 1650 mm - Ø: 550 mm.



# SIGMAFOCUS

Composé d'une vasque rabattable en acier, ce barbecue mural, une fois fermé, n'occupe plus qu'une profondeur restreinte.

Esthétique dans ses deux positions (ouverte ou fermée), pratique avec plusieurs positions de cuisson, il est aisément fixable sur un mur quelconque (2 points d'ancrage).

Un réservoir à cendres permet un certain nombre d'utilisations successives sans devoir vidanger la vasque. Le disque mural fixe protège des fumées le mur support.

H : 750 mm - Ø : 650 mm.

*This wall barbecue for gardens and balconies folds up, so that when closed it takes up limited space.*

*Attractive in both open and closed positions, it offers a range of cooking heights. It is easy to fix to any-wall (there are only two fixation points).*

*The generous ash pan allows the barbecue to be used a number of times without having to empty it out. The disc that attaches to the wall protects the wall from the smoke.*

H: 750 mm - Ø: 650 mm.





Position d'utilisation / *Position of use*

Position de rangement / *Stored position*



# SUNFOCUS

Le Sunfocus, braséro, cheminée d'agrément outdoor, offre le feu sur un plateau comme un serveur zélé. Sa distinction, la pureté de ses lignes, son aisance sont ses principaux talents. Utilisable également comme barbecue.

Le Sunfocus propose une main de feu dans un gant d'acier.

P : 1150 mm - Ø : 950 mm.

*This brasero, wall-mounted outdoor fireplace serves up its flames like an enthusiastic waiter. Its elegance, simplicity and panache make the Sunfocus radiate style. It can also be used as a barbecue, extending its offering of fire in a vessel of steel.*

*D: 1150 mm - Ø: 950 mm.*



# KANGOUFOCUS

Foyer d'agrément d'extérieur, brasero mural innovant et atypique, le Kangoufocus est une vasque verticale qui offre ses flammes au regard.

En finition rouillée ou revêtu de peinture noire spéciale pour l'extérieur, le Kangoufocus peut loger et faire flamboyer dans sa poche abdominale, bûches, rondins et toutes sortes de bois.

Aisément clipsable au mur, ce modèle de 750 mm de diamètre, peut se vider facilement de ses cendres et se protéger des pluies.

Partenaire actif de réunions qu'il préside avec sérénité, le Kangoufocus est un ami cordial, bienveillant et chaleureux.

*(côtes techniques et système de fixation à voir sur notre site internet)*

*This brasero is innovative and atypical – a vertical fire bowl that hangs from the wall to offer its flames up for viewing.*

*The Kangoufocus, in rust finish or special outdoor black paint, can take all types of wood into its pouch and cradle them as they burn. This model has a diameter of 750 mm and clips easily to a wall. It is equally simple to empty out its ashes and to protect it from the rain. A serene and lively companion to gatherings, the Kangoufocus has a warm and welcoming appeal.*

*(see our website for information about this model's dimensions and mounting system)*







# PORTE-BÛCHES ET MEUBLES

Deltafocus  
Cadifocus  
Stannfocus      page 136

Kylindrofocus  
Kasifocus  
Ufocus      page 137

Éolifocus  
Bouffafocus      page 138

Crédence-console  
Table basse « Z »  
Table basse « U »      page 139

Librothèque 1  
Librothèque 2  
Callithèque      page 140

Éclaté végétal 1  
Éclaté végétal 2      page 141



**DELTAFOCUS** (H 750 x l(w) 300 x P(D) 250)

Réalisés en acier noir, les cinq porte-bûches présentés sont pratiques, élégants et sobres. Consciencieux, ils ne font pas semblant d'être utiles. Galants et malins, ils offrent leur butin à portée de mains. Graphiques, ce sont des écritures en 3 dimensions. Malicieux, ils répondent tous à des ambiances différentes.

Les trois outils essentiels, pince, pelle et tisonnier, d'un design rigoureux, sont fournis avec tous les modèles de porte-bûches, à l'exception du Ufocus.

**STANNFOCUS** (H 640 x l(w) 340 x P(D) 230)



**CADIFOCUS** (H 550 x l(w) 415 x P(D) 250)





**KYLINDROFOCUS** (H 550 x  $\varnothing$  370)



**KASIFOCUS** (H 650 x l(w) 550 x P(D) 400)

*Made from black steel, these five log holders, presented here are practical and elegant. Useful and conscientious, they gallantly offer their service of keeping logs readily accessible, with an irrefutable style that suits any context.*

*With the exception of the Ufocus, all the log holders are supplied with three essential fireside tools (tongs, shovel and poker) in keeping with the impeccable design of Focus.*



**UFOCUS** (H 350 x l(w) 640 x P(D) 400)



## ÉOLIFOCUS (H 560)

Le soufflet Éolifocus, en bois et cuir véritable (H 560 mm), a su s'éloigner des formes lourdes et redondantes pour se tenir fièrement debout sur ses deux jambes, à côté des foyers, prêt à redonner vie au feu.

*The Eolifocus in wood and leather length (560 mm) is a contemporary take on the traditional style and stands proudly upright beside the fireplace, ready to breathe new life into the fire.*

## BOUFFAFOCUS (H 850 x ø16)

Le « bouffadou » était un instrument coutumier pour attiser le feu. C'était un long tube de bois dans lequel on soufflait et qui permettait de diriger l'air sur un point précis du foyer.

Bouffadou est la graphie francisée de l'occitan boufador, du verbe « bouffar » qui signifie « souffler ». C'est aussi le nom général du soufflet en occitan.

Focus revisite ainsi un objet traditionnel, voire légendaire, et propose une version contemporaine du bouffadou, en acier noir.

*A "bouffadou" was a traditional implement from the south of France used for stoking a fire. It was a long, hollow wooden tube the user blew into to deliver air directly to a specific location on the hearth.*

*The French word "bouffadou" is derived from the Occitan term "boufador" (generally used to refer to a bellows), from the verb "boufar", which means "to blow".*

*Focus has revisited the traditional, indeed legendary, bouffadou to create a contemporary version in black steel.*





### CRÉDENCE-CONSOLE

(piètement / foot : H 1000 x l(w) 480 x P(D) 300)



### TABLE BASSE «Z» (piètement / foot : L 1220 x l(w) 400 x H 350 )

Ne privilégiant aucun genre, et parallèlement aux cheminées, Dominique Imbert crée également une gamme de meubles et objets contemporains dont certains modèles sont présentés ici.

Tables hautes et basses, consoles, bibliothèques, conjugaisons de formes et de fonctions, traduisent le même esprit que celui qui a présidé à toutes les réalisations présentées dans ce catalogue. La sensibilité du design et la rigueur pour les modèles créés restent, en effet, les exigences premières et la préoccupation essentielle de Dominique Imbert et de son équipe.

C'est certainement au travers de ces créations et de ces lignes de produits que peut le mieux se lire ce qui apparaît aujourd'hui comme une nouvelle forme de modernité. Celle-ci peut se définir comme étant une tension entre la poésie et le besoin, l'art graphique et la fonctionnalité, l'affectif et le rationnel, toute la philosophie de **FOCUS**



### TABLE BASSE «U»

(piètement / foot : L 975 x l(w) 400 x H 225)

*In parallel with his fireplaces, Dominique Imbert creates contemporary furniture and objects, some of which are shown here.*

*Tables and coffee tables, consoles, bookcases... all reflect the same spirit that pervades the fireplaces presented in this catalogue. Irreproachable styling, innovation and integrity of each of his creations remain Dominique Imbert's basic principles and fundamental concerns. Through this line of products, we can discern a new form of modernity taking shape that can be defined as a creative tension between poetry and practicality, between art and functionality, between emotion and rationality. This is the philosophy of **FOCUS***

**LIBROTHÈQUE 1** (H 2000 x l(w) 1050 x P(D) 300 x ep 4)

**LIBROTHÈQUE 2** (H 1500 x l(w) 840 x P(D) 300 x ep 4)

Pour en finir avec les lignes droites et les livres au carré, pour animer d'émotion la géométrie, nous avons créé la Librothèque : une verticale qui a mal tourné...

*To put an end to the straight lines of books in blocks and instil geometry with feeling, we created the librothèque: a bookshelf that bends the rules.*



**LIBROTHÈQUE 1**

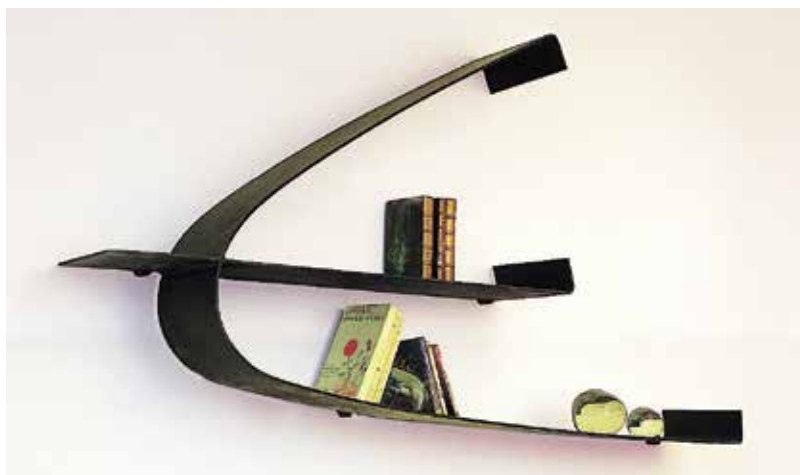

**CALLITHÈQUE** (H 820 x l(w) 1500 x P(D) 250)

Rencontre entre l'acier et le végétal.

Les plantes, fleurs et arbres insérés dans les déchirures d'acier sont naturels. La stabilisation végétale, totalement écologique, consiste à remplacer la sève naturelle par un produit de conservation. Ces plantes d'intérieur, choisies et installées par la société c-végétal ([www.c-vegetal.com](http://www.c-vegetal.com)), ne nécessitant aucun arrosage, conservent leur souplesse et leur fraîcheur naturelle sans aucun entretien. Un simple dépoussiérage suffit pour conserver leur éclat. À l'identique d'un tableau, ces réalisations peuvent s'accrocher à un mur à l'aide d'un simple piton.

Les déchirures d'acier des deux modèles, toutes différentes, sont réalisées, numérotées et signées par Dominique Imbert. Ces créations sont disponibles en acier noir ciré, en blanc (p.72) ou en acier rouillé.

*An encounter between steel and vegetation.*

*Stabilised plants, flowers and trees are completely natural and ecological. The process involves substituting the plant's sap with a preservative. These indoor plants, selected and planted by c-végétal ([www.c-vegetal.com](http://www.c-vegetal.com)), do not require watering, and stay alive without any care. Just a simple dusting from time to time is sufficient to keep them fresh and bright. Like a piece of art, these creations (in black waxed steel, white (p.72) or rusted steel) can be hung on a wall from a simple hook.*

*Each ripped steel mount, as in these two models, is unique: designed, numbered and signed by Dominique Imbert.*



**ÉCLATÉ VÉGÉTAL 2**  
(H 500 x l(w) 300 x P(D) 30)



**ÉCLATÉ VÉGÉTAL 1**  
(H 1400 x l(w) 500 x P(D) 30)





# FINITIONS ET PIÈCES D'ADAPTATION

Matériaux, finitions et couleurs page 144

Pièces spéciales sur mesure page 146

# MATÉRIAUX, FINITIONS ET COULEURS

Nous reproduisons ci-contre les diverses finitions possibles de nos foyers.

Malgré le soin porté à la réalisation des revêtements de nos modèles et à l'élaboration de ce nuancier, nous ne pouvons en aucune façon, garantir l'exactitude des couleurs proposées ici.

A l'évidence, les rouilles, les patines de bronze ou d'acier ciré réalisées à la main peuvent présenter certaines nuances.

Il est clair que les patines de bronze ne peuvent s'envisager que sur ce même matériau.

De même les peintures à haute résistance thermique et étuvées peuvent révéler des subtiles variations.

*Here we present the range of possible finishes for our fireplaces.*

*Despite the care and attention to detail we take in the development of our colour range and in finishing the surfaces of our models, we are unable to guarantee the exact shades shown here.*

*The rusted, bronze patina and waxed steel surfaces are finished by hand, so each has slight variations. The bronze patina is only available on the bronze models.*

*The surfaces finished in heat-resistant paint can also have subtle differences resulting from the tempering process.*



Acier brut ciré

# INDOOR



**NOIR MAT**  
**BLACK MAT**



**GRIS ARDOISE**  
**SLATE GREY**

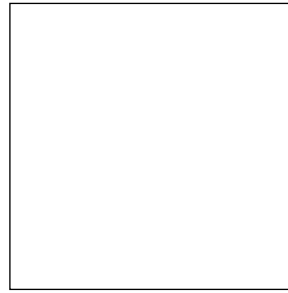

**BLANC**  
**WHITE**



**ACIER BRUT CIRÉ**  
**POLISHED RAW STEEL**



**ACIER ROUILLÉ**  
**RUSTED STEEL**



**BRONZE PATINE  
BRUN ANTIQUE**  
**ANTIC BROWN  
BRONZE PATINA**



**BRONZE PATINE  
VERT MINÉRAL**  
**ANTIC GREEN  
BRONZE PATINA**

# OUTDOOR

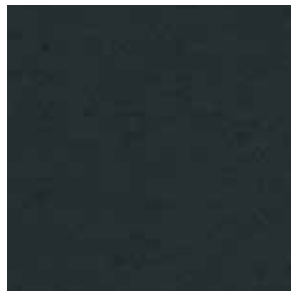

**NOIR OUTDOOR**  
**BLACK OUTDOOR**



**ROUILLE HEMATITE**  
**HEMATITE RUST**

# PIÈCES SPÉCIALES SUR MESURE

Nous réalisons sur mesure des pièces spéciales d'adaptation aux diverses situations.

Quelques exemples sont présentés ici :

- A - pièce de raccordement avec changement de diamètre
- B - cache rectangulaire pour la finition au plafond
- C - disque cache pour la finition au plafond (à privilégier, si possible, au cache rectangulaire précédent)
- D - coude « baïonnette » pour conduit désaxé
- E - coude
- F - système télescopique du Filiofocus télescopique
- G - platine et cache avec joint thermique pour maison étanche
- H - platine de suspension pour conduit inox et toiture en pente
- I - platine de suspension pour fixation murale
- J - platine de suspension avec un manchon décentré
- K - conduit double flux

Notre Bureau d'Etudes ou nos Partenaires sont prêts à étudier et réaliser toutes autres pièces spécifiques, à la demande.

*We can customise special parts to adapt our models to different contexts.*

*Some examples are shown here:*

- A - join to change diameter*
- B - rectangular cover plate to hide ceiling join*
- C - circular cover disc to hide ceiling join*
- D - bayonet fitting for off-centre flue*
- E - elbow*
- F - telescopic system for the telescopic Filiofocus*
- G - plate and cover with thermal joint for airproof houses*
- H - suspension plate, or disc, to connect with stainless steel twin wall flue, which can also be used on a sloping roof*
- I - suspension bracket for attaching to a wall*
- J - suspension plate for an offset join*
- K - balanced flue system*

*Our Design Office and/or our Partners, can also research and design other special parts, on request.*

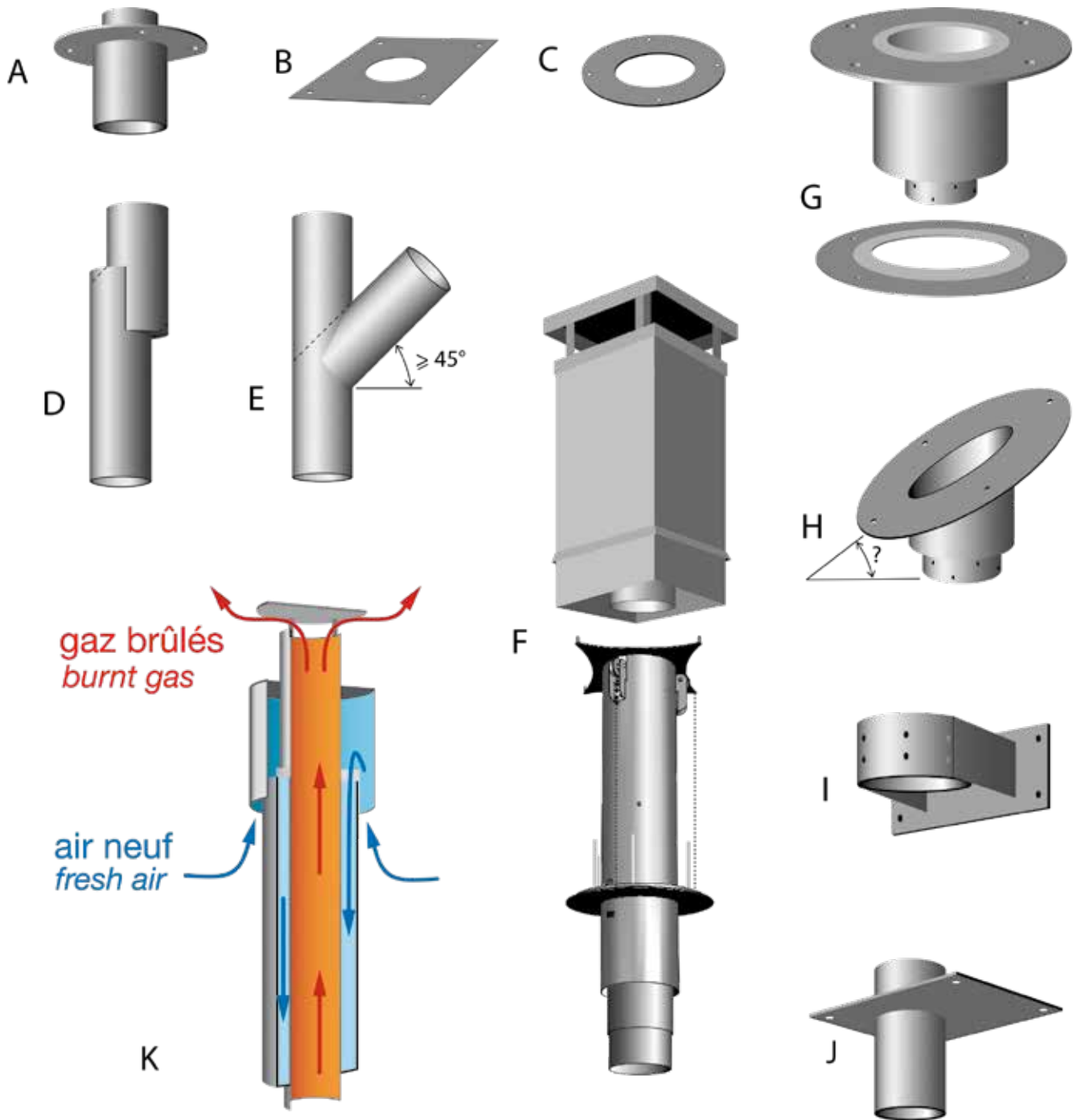



# INFORMATIONS GÉNÉRALES

Informations générales	page 150
<i>General information</i>	page 153
Focus, la créativité permanente <i>Focus, permanent creativity</i>	page 155
Distinctions	page 156
Dominique Imbert, un peu d'histoire... <i>Dominique Imbert, a bit of the past...</i>	page 158
L'équipe Focus	page 162
L'usine de fabrication <i>The production site</i>	page 164
Les sites focus sur la toile	page 166

# INFORMATIONS GÉNÉRALES

## Label « Flamme Verte »

Depuis sa création, Focus n'a eu de cesse d'améliorer la conception technique de ses modèles. Au cours de ces dernières années c'est précisément sur le rendement énergétique des foyers et la qualité des fumées que les efforts ont été portés.

La preuve en est l'attribution du label français « Flamme Verte » qui garantit, à bon nombre de modèles Focus, des niveaux de performance énergétique et environnementale élevés.

## Crédit d'impôt

Tous nos modèles à bois ont subi des examens de laboratoires d'essais.

En France, certains sont éligibles au crédit d'impôt et mentionnés comme tels sur notre fiche de tarifs. Ces mentions sont réactualisées en fonction de l'évolution des textes concernant l'éligibilité au crédit d'impôt et l'adaptation de nos modèles à leurs exigences.

## Développement durable

Focus a toujours porté une attention particulière à la qualité et à la durabilité de ses cheminées. Ainsi, les matériaux utilisés sont entièrement recyclables et la conception de même que la fabrication des modèles permettent de les garantir pendant une durée minimum de 5 ans, ce qui est certainement une rareté en France (voir garanties).

## Le bois et la question écologique

À ce jour, le bois peut être considéré comme étant le meilleur moyen pour stocker et restituer, sur quelques décennies, l'énergie solaire.

De même, le chauffage au bois peut être considéré comme étant, avec le chauffage solaire, le moins polluant de la planète.

Le soufre, grand responsable des pluies acides est, en effet, pratiquement absent de sa constitution.

Pour parler simplement du cycle du gaz carbonique, on peut dire que les quantités de CO2 dégagées lors du pourrissement du bois sont identiques à celles dégagées lors de sa combustion. Ainsi, en aucune façon, le feu de bois domestique ne peut être rendu responsable de l'aggravation de « l'effet de serre » et donc du réchauffement climatique.

On peut être assuré que la biomasse se place au rang des grandes sources d'énergie commercialisables du futur. Le bois-énergie, loin d'être une relique du passé, constitue à l'évidence, une des voies vers un futur durable.

## Étude d'implantation

Sur simple demande et en fonction des informations qui nous sont communiquées (plans, croquis...), une Étude d'Implantation de l'un ou de plusieurs de nos modèles peut être réalisée par nos soins ou par nos Partenaires-Revendeurs.

Ces Etudes, cotées et chiffrées, prennent en compte tous les caractères particuliers de l'habitation relatifs aux cheminées d'agrément que nous proposons : hauteur sous plafond, situation et section du conduit existant ou à créer, pente de la toiture...

Sur notre site web, apparaissent les adresses des Partenaires-Revendeurs de notre réseau commercial.

## Montage numérique et réalité augmentée

De même et en complément de ce qui précède, un montage numérique peut être réalisé gracieusement par nos soins ou par nos Partenaires-Revendeurs, à réception de prises de vue de la pièce où est prévue l'implantation de la cheminée.

Excellent moyen pour bien percevoir et visualiser le modèle envisagé, en situation, il permet également de comparer celui-ci avec d'autres modèles.

Sur notre site [www.focus-creation.com](http://www.focus-creation.com), il est possible de télécharger les fichiers 3D de nos modèles (formats dxf, C4D, fbx ou vrml).

D'autre part, une application « Focus création » est téléchargeable gratuitement sur les stores Android et Apple.

Au travers de votre smartphone ou tablette numérique, cette application de réalité augmentée vous permet de visualiser directement, dans votre environnement, la cheminée de votre choix.

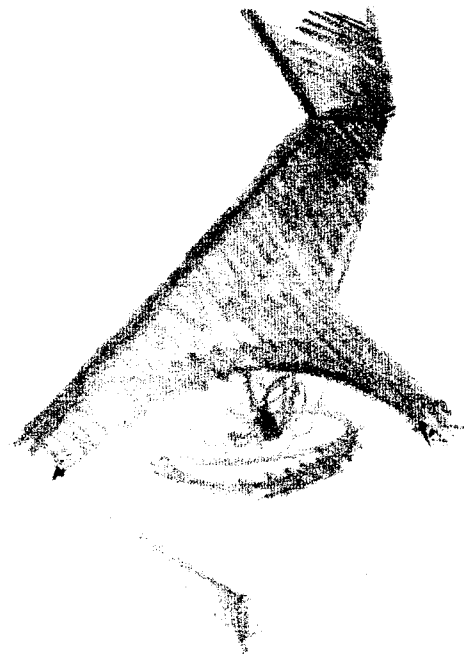



## Cahier d'installation

Ce cahier contient des généralités sur le fonctionnement des cheminées, des schémas explicatifs sur les diverses possibilités d'adaptation et de branchement de nos modèles. Complément technique détaillé de ce présent catalogue, ce cahier accompagne toutes nos Etudes d'Implantation et est fourni avec le modèle.

Il est strictement indispensable pour effectuer la pose de nos modèles.

## Les notices individuelles

Une notice détaillée accompagne chacun de nos modèles lors de leur livraison. Ce document est traduit dans les toutes langues officielles de l'Union Européenne ainsi qu'en russe.

Sont détaillées les caractéristiques techniques, à savoir, le type de foyer, le rendement, la puissance, la norme à laquelle se réfère le modèle, le taux de CO, la température des fumées, les dimensions ainsi que les réglages recommandés, les distances de sécurité et les instructions spécifiques de pose.

Ces notices individuelles peuvent également être téléchargées sur notre site web.

## Guide des utilisateurs

Ce guide est un mode d'emploi et d'entretien des foyers Focus destiné aux utilisateurs.

Il fournit des informations et des conseils d'utilisation. Il est joint à chacun de nos modèles et peut également être téléchargé sur notre site web.

## Modifications

Selon l'usage, afin d'améliorer encore la qualité de nos modèles, ou pour faire suite à d'éventuels remaniements de textes réglementaires, nous nous réservons le droit de modifier, sans préavis, leurs caractéristiques.



## Normes et règlements

Les documents essentiels concernant la réglementation française, sont, à ce jour, les suivants :

- normes concernant les foyers ouverts et fermés : NF EN 13229 et NF EN 13240.
- normes de calcul des conduits de fumée : NF EN 13384.
- normes de mise en œuvre des conduits et des foyers ouverts ou fermés : NF DTU 24.1 et NF DTU 24.2.

Les appareils à gaz dépendent des normes NF EN 613 et NF EN 509 et leur installation du DTU 61.1.

Il est impératif que nos modèles soient implantés suivant les normes réglementaires propres à chacun des pays dans lesquels ils sont installés. Il est évident que les normes françaises ne sauraient se substituer à celles-ci et que les normes européennes ne sauraient, également, se substituer aux normes des pays situés hors de l'Union Européenne.

## Sécurité d'usage

Outre le fait que nos modèles aient subi les examens techniques de laboratoires d'essais officiels (voir plus loin « conformité et assurance ») chargés d'apprécier leur sécurité d'usage, nous signalons que depuis la création de notre gamme, en 1967, nous n'avons eu connaissance d'aucun accident corporel en rapport avec leur utilisation. Ces informations peuvent être confirmées par notre compagnie d'assurance, le Groupe AXA-Assurances.

## Conformité et assurance

Tous les modèles de notre gamme satisfont aux règlements actuellement en application concernant le fonctionnement et la pose de cheminées. Nos modèles, utilisant le bois comme combustible, ont fait l'objet de multiples examens techniques dans nos laboratoires ainsi que dans des laboratoires spécialisés français (CTIF, CSTB, CETIAT) ou européens (RRF, Allemagne), ce qui leur donne droit au marquage CE. Les appareils à gaz insérés dans nos modèles ont été jugés conformes lors de tests effectués par des laboratoires d'essais nationaux ou européens. Ils ont fait l'objet de certification CE. L'installation des appareils à gaz et des modèles intégrés en maçonnerie doit être impérativement réalisée par un professionnel qualifié dans chacune de ces activités. Notre Société est garantie par des contrats d'assurance conformes aux exigences légales.

## Garanties

En France, l'acheteur bénéficie des garanties légales de conformité (art. L211-4 et suivants du Code de la consommation) et des défauts de la chose vendue (art. 1641 et suivants du Code civil).

L'article 1792-3 du Code civil dispose que la garantie de bon fonctionnement est de 2 ans.

A dater de leur livraison et pour une durée de 2 ans chacun de nos produits bénéficie donc :

- d'une garantie de bon fonctionnement qui s'applique uniquement si les conditions technologiques d'installation sont conformes aux normes (dont EN 13384-1 : calcul de dimensionnement des conduits), réglementations du pays et règles de l'art en vigueur, et si les modes d'utilisation et d'entretien sont conformes aux prescriptions de nos Notice Individuelle, Cahier d'Installation, Guide des Utilisateurs. Elles sont soumises à l'utilisation d'un combustible adéquat et approprié (pour le bois : exclusivement, bois de coupe ayant un degré d'humidité inférieur à 20%).

- d'une garantie contre tout vice de conception, de structure ou de fabrication, à l'exclusion formelle et inconditionnelle de tous dommages indirects, des pièces d'usure (tôles de fond, pièces réfractaires, joints, roulements) et de causes accidentelles dont le bris de verre.

Pour nos modèles de cheminée d'intérieur à bois, nous étendons cette garantie à **5 ans**, (hors traitement de surface : peinture ...).

## Fabrication française

Avec près de 60 % de ses ventes réalisées à travers le monde, Focus aurait pu faire le choix utilitariste et mercantile de délocaliser la production de ses cheminées dans des pays où les conditions sociales, salariales et environnementales sont nettement moins contraignantes qu'en France. Un transfert du siège historique de ses activités (Viols le Fort est un village médiéval au pied des Cévennes) vers une zone, à la périphérie de grandes villes, plus proche des moyens logistiques et des axes de communication, aurait également été possible. Des choix inverses et le maintien d'un ancrage territorial ont été privilégiés permettant ainsi la création progressive d'une quarantaine d'emplois dans une zone peu favorisée du Languedoc.

Conscient de sa responsabilité économique, écologique et sociale, Focus a choisi, il y a une vingtaine d'années, de reprendre l'usine qui fabriquait l'ensemble de ses modèles dans le Sud de la France (Cavaillon), après une cessation d'activité de celle-ci. Dix emplois avaient été préservés, à ce jour, près d'une cinquantaine ont été créés sur ce site de fabrication, la société Théus. Des investissements très lourds viennent d'y être récemment réalisés avec son Directeur Général, Olivier Drouot.

Innovation, design, durabilité et responsabilité sociale, telles sont les valeurs qui ont guidé Focus depuis sa création et qui, n'en doutons pas, continueront à animer son développement dans les années à venir. Ces choix originaux, militants et pionniers, ont permis le succès de l'aventure artistique, entrepreneuriale et économique de Focus et de l'équipe motivée, active, volontariste qui entoure son Directeur Général Laurent Gaborit, son Directeur adjoint Jean-Marc Chalier et le fondateur et créateur des modèles Focus, Dominique Imbert.

Il est ainsi et ici démontré qu'au-delà des modes éphémères, des préoccupations de rentabilité à court terme et de l'opportunisme commercial concernant le développement durable, d'autres modèles d'entreprise sont non seulement possibles mais indispensables pour l'avenir et le bien être de l'Homme dans son Environnement.

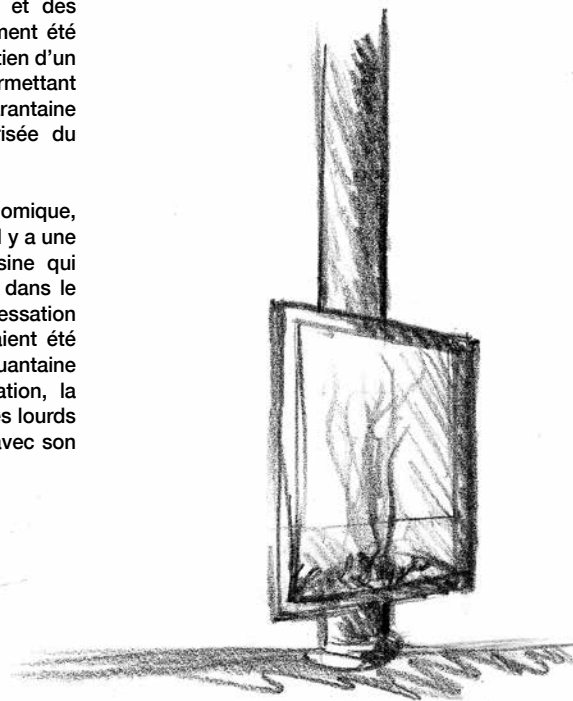

# GENERAL INFORMATION

## Thermal efficiency

Since our inception, Focus has constantly sought to improve the technical design of our models. Due to the foreseeable depletion of fossil fuels, during recent years, we have been concentrating our efforts on the thermal efficiency of our fireplaces.

Most of Focus wood fires, whether open or closed, having been examined by European testing laboratories, have a thermal efficiency greater than or equal to 70% and a rate of CO lower than 0,6 %.

## Sustainable development

Focus has always paid particular attention to the quality and the longevity of our fireplaces. For this reason, the materials we use are entirely recyclable, and the high standards we set for the design and production of our models allow us to guarantee them for a minimum of 5 years. Today, wood can be considered the best way to stock and restore, over several decades, solar energy. Creating heat by burning wood is, along with solar heating, among the least polluting for the planet. Sulphur, which is responsible for acid rain, is virtually absent in wood-burning.

In terms of carbon dioxide gas, the amount of CO<sub>2</sub> released from rotting wood is identical to that emitted when it is burned. So in no way can domestic wood fires be held responsible for increasing the greenhouse effect and global warming.

It is certain that biomass will be among the principal commercial energy sources of the future. Evidence shows that wood energy, far from being a relic of the past, provides one path to a sustainable future.



## Documents

With each fireplace, Focus supplies a User's Guide, an Installation Guide and a Guide with detailed information on the model.

These include:

- general information on how the fireplaces work
- explanatory notes on the various ways our models can be connected and adapted
- important information about the model: for example, its thermal efficiency, level of CO emissions, smoke temperature, dimensions, recommended settings, safety standards and security instructions.

An Installation Guide is included with the personalized installation plan.

A copy can also be sent on request for those requiring more detailed technical information.

## Custom design

Manufacturing the flues and connecting pieces to measure for each fireplace avoids as far as possible the need for complicated on-site installation, and means that many of our fireplaces can be simply assembled in place.

By adapting our fireplaces to the various rules and regulations that exist in different countries, we now export more than 55% of our production to other members of the European Union, Eastern Europe, America and Asia.

## Personalized installation plan

A personalized plan detailing installation information on one or more of our models can be supplied free on demand. You simply need to send us the relevant information (drawings, measurements, etc.) about where the fireplace will be situated. We will draw up a plan including costings, section drawings and descriptions that take into account the particular circumstances of the location, e.g. ceiling height, existing flues, thermal efficiency, etc. The plan is entirely free of charge and carries no obligation.

## Digital mock-up and Augmented Reality

In addition to the above, Focus or its sales partners can provide a free digital mock-up of a Focus model in the setting of your choice, based on photographs of the room where you plan to install the fireplace. This is an excellent way to visualise how it will appear, and also to allow you to compare it with other models. You can download 3D files of our models (dxf, C4D, fbx or vrml format) from our site: [www.focus-creation.com](http://www.focus-creation.com).

The Focus creation app for smartphone or tablet can be downloaded free from Android or Apple online stores. This augmented reality application allows you to visualize any fireplace in the setting of your choice, indoors or outdoors. The fireplace automatically scales to fit the setting and requires no additional modification on your part.

## Safety in use

Our models have all undergone and passed rigorous testing and technical examination by the industrial experts whose responsibility it is to assess their safety in use.

Since the inception of the Focus range in 1967, we know of no accident to person or property connected with their use for which we have been judged responsible. The information given in our Installation Guide has been approved by our insurers, AXA Insurance.

Note: It is imperative that all models are installed according to the regulations and requirements in place in the country of installation.

## Standard equipment

All of the components mentioned under "Characteristics" in this catalogue or detailed in the diagrams (other than those noted as options) are included as standard equipment in the purchase of the fireplace. In the case of fireplaces with vertical flues, the standard flue is supplied up to a ceiling height of 2.7 m (except Stofocus and Grappus); beyond this, an extra cost is payable by the metre.

## Modifications

Our models sometimes evolve in order to make improvements to their quality or in light of changing regulations...

We reserve the right to make modifications without prior notice.

## Guarantee

In France, the buyer is protected by laws guaranteeing product conformity (art. L211-4 and following of the French Consumer Code) and entitling them to a warranty in the case of any defects in the sold product (art. 1641 and following of the French Civil Code). Article 1792-3 of the French Civil Code stipulates a guarantee of satisfactory operation for two years.

From the date of delivery and for 2 years, each of our models offers:

- a guarantee of satisfactory operation, which only applies if the installation procedure and conditions comply with the applicable standards (including EN 13384-1: calculations for flue dimensions), as well as the regulations and rules in force in the country where the fireplace is installed and if the use and maintenance of the fireplace conform to the guidelines set out in the technical notice of the model, the Installation Manual and the User's Guide. This guarantee is also

conditional upon the use of an adequate and appropriate fuel (e.g. for wood-burning models: exclusively firewood with a moisture content of less than 20%).

- a guarantee against any fault in design, structure or manufacture, with the formal and unconditional exclusion of all cases of indirect damage, of parts subject to wear and tear (base plates, refractory components, seals, bearings, etc.) and of accidental damage such as broken glass.

For our indoor wood-burning fireplaces, we have extended this warranty period to **5 years** (excluding surface finish issues such as paint retouching, etc.).

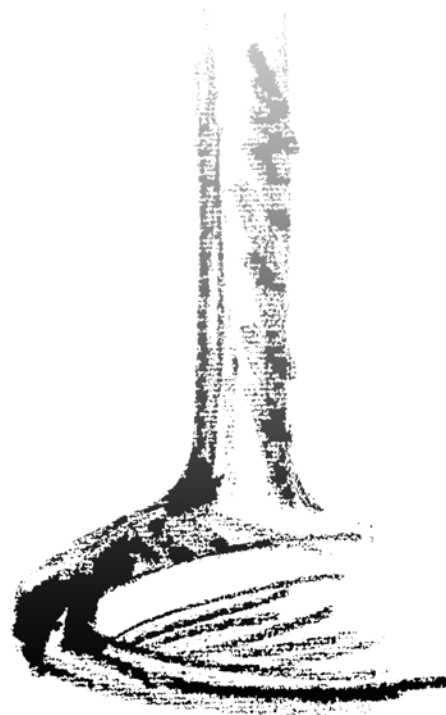

# focus, LA CRÉATIVITÉ PERMANENTE

## Le développement

Dominique Imbert n'aime pas se souvenir que, dans les années 70, présentant ses premiers modèles de cheminées en acier, suspendus au plafond, pivotant sur eux-mêmes, il était la risée de ses confrères. Il fabriquait et vendait alors de 3 à 5 modèles par an.

Aujourd'hui, les ventes de Focus dépassent les 300 modèles par mois et plus de 100 emplois ont été générés.

## La commercialisation

Actuellement près de 60 % des ventes de Focus sont réalisées à l'exportation. Celles-ci s'effectuent tant vers des marchés particulièrement difficiles à pénétrer tel le Japon (avec obtention de conformité aux normes parasismiques et anti-typhons...), que vers les principaux pays européens. Parmi ceux-ci, l'Italie, dont on connaît les exigences de créativité, occupe la première place.

L'évolution du courant d'affaires vers le Benelux, la Suisse, l'Allemagne et l'Europe de l'Est (Pologne, Russie, Pays Baltes...) autorise Focus à espérer accroître de façon significative ses ventes à l'international dans les très prochaines années. Rappelons que l'atelier dominique imbert a reçu le Trophée de l'International des mains du Ministre français du Commerce et de l'Artisanat.

En France, un réseau de « Partenaires -concessionnaires », volontairement limité par souci d'exigence, ou d'installateurs agréés assure une part importante de la distribution.

L'autre s'effectue, sur tout le territoire national, par ventes directes et par correspondance avec l'atelier dominique imbert au travers d'Etudes d'Implantation spécifiques rigoureusement cotées, chiffrées et argumentées. Il est à noter que les architectes français et européens (notamment Norman Foster en Grande Bretagne) sont, de par leur prescription, à l'origine d'une part grandissante de cette forme de commercialisation.

L'atelier dominique imbert incite par ailleurs sa clientèle régionale et extra-régionale à se rendre dans de vastes showrooms spécifiquement « Focus » :

- dans le village médiéval de Viols-le-Fort (Hérault),
- à Montpellier dans la vieille ville (2 rue H. Guinier) ou dans les showrooms « Caminus »
- à Serris - Val d'Europe (6, rue de la Fontaine),
- à Nantes (29, rue Jean Jaurès),
- à Aix en Provence (52, avenue de Lattre de Tassigny),

## La qualité

Les succès remportés en Europe, en Asie, sont avant tout le fait d'une exigence de qualité appliquée à tous les domaines :

- qualité du design des produits,
- qualité des Etudes mais également,
- qualité de fabrication.

L'utilisation de l'outillage industriel lourd, indispensable à la réalisation des formes complexes des modèles Focus, se conjugue à une fabrication typiquement artisanale afin de réaliser les modèles « sur mesure » ainsi qu'à une rigueur constante dans le choix des matériaux.

Des distinctions multiples, obtenues dans des Salons occidentaux ou asiatiques, des sélections de modèles par des musées d'art contemporain nationaux ou internationaux tels que le Guggenheim à New-York et le Musée d'Art Moderne de Stockholm, sont venues régulièrement consacrer ce souci majeur porté non seulement au design mais également à la qualité.

## L'évolution

La conception des modèles anciens aussi bien que celle des plus récents exprime bien la préoccupation permanente de cet atelier de création : la lutte contre la banalisation de l'environnement passe, dans tous les domaines, par l'innovation, la sensibilité du design et l'adéquation aux besoins.

Loin des modes éphémères, de l'excitation tribale et de la démagogie galopante, Focus trace un sillon original, rigoureux et très personnel dans l'histoire du design contemporain.

A.S.

# focus, PERMANENT CREATIVITY

## Today

*Focus sales now exceed 3000 models a year, an increase of 23% per year over the last 15 years. Over 100 full-time employees depend directly or indirectly on Focus.*

*Focus offers direct sales from its workshop by mail order or from its showrooms in France, as well as selling through a network of carefully chosen partner-distributors and selected architects.*

## International sales

*Just about 50 % of Focus sales are for international export, both within the European Community and beyond its borders to markets from Japan to Russia to the United States.*

*We work with an excellent team of exclusive international partner-distributors as well as selected international architects that sell Focus fireplaces.*

## Quality

*Our success in Europe, Asia and the Americas is a direct result of our emphasis on quality in every aspect of what we do: the quality of the design, the quality of our installation plans, the quality of the materials, and above all quality in the production of each fireplace. Craftsmen, metal-workers, engineers and installation professionals collaborate to ensure that each model is made to measure so it best fits the site where it will be installed.*

# DISTINCTIONS

- Meilleur artisan d'art du Languedoc-Roussillon (1976)
  - Prix de la Presse (SAH) (Foire de Paris)
  - Sélection du Premio Design Italiano (Rome 1992)
  - Trophée du Salon de l'Habitat et Prix de l'Innovation (Toulouse 1993)
  - Mercure du Design (Paris 1993)
  - Médaille d'argent des Trophées du Design (Batimat - Paris 1993, 1995, 2005, 2007)
  - Médaille d'or du Design (Batimat-Décor Paris 1994)
  - Prix National de la Création (Ministère du Commerce et de l'Artisanat - Fondexpa - Paris 1995)
  - Médaille d'or des Trophées du Design (Batimat - Paris 1997 - 2001)
  - Lauréat du Prix de l'Innovation (Batimat - Paris 1999)
  - Trophée de l'Exportation (Avenir 2000 - Paris)
  - Sélection Norman Foster and Associates (Londres 2000)
  - Premier Prix du Concours de l'Excellence (Chambre des Métiers - Montpellier 2001)
  - Sélection « Top 100 des plus belles entreprises de France » (1ère du Languedoc-Roussillon) (revue L'Entreprise - Juillet 2003)
  - Médaille d'argent Concours du Design (Stuttgart - 2004)
  - Premier prix du « plus bel objet du monde » (concours Pulchra - Italie 2009)
  - Prix Superflamme 2009 de la revue polonaise Swiat Kominkow pour l'ensemble de l'œuvre
  - Prix de la Performance - journal « Les Echos » (Montpellier 2010)
  - Prix de la « Création la plus inspirée de la « Helsinki Design Week » 2010
  - Etoile Observateur du Design (Paris 2002, 2013)
  - Reddot 2014 (Essen - Allemagne)
  - Nomination à l'Observateur du Design 2007, 2009, 2010, 2011, 2012, 2014, 2017, 2018 (Paris)
  - Nomination au « Design Award of the Federal Republic of Germany » (2010, 2011, 2014)
  - Médaille d'Or du German Design Award 2017 - modèle Slimfocus
  - Hearth & Home exhibition (Harrogate - Angleterre)
  - Curvifocus : "création de l'année 2017" et "produit gaz de l'année 2017"
  - Gagnant au concours "Iconic Awards Innovative Interior" 2018 (Allemagne)
- ...
- Musée d'Art Contemporain (Bordeaux 1996)
  - Centre National d'Art Contemporain (Grenoble 1997) / image à droite
  - Musée Guggenheim (NewYork 1998)
  - Musée d'Art Moderne (Stockholm 2000)





- *Best artist-craftsman in the Languedoc-Roussillon region (1976)*
- *S.A.H. Press Prize winner at the Paris trade fair (1988)*
- *Selected for the Premio Design Italiano (Rome 1992)*
- *Design Prize winner at La Samaritaine (Paris 1993)*
- *Design and Innovation Award winner (Toulouse 1993)*
- *Gold Design Prize winner at Batimat-Décor (Paris 1994)*
- *Silver Design Prize winner at Batimat (Paris 1993 & 1995)*
- *National Prize for Creation, awarded by the French Trade Minister (Paris 1995)*
- *National Award for Innovative Craftsmanship (Paris 1999)*
- *Export Award (Paris 2000)*
- *Selected by Norman Foster and Associates (London 2000)*
- *First Prize "Concours de l'Excellence" (Montpellier 2001)*
- *Gold Design Prize winner at Batimat (Paris 2001)*
- *Selected "Top 100 of the best French companies" and 1st in Languedoc-Roussillon ("L'Entreprise" magazine, July 2003)*
- *Silver Medal for design in Stuttgart in 2004.*
- *Silver Design Prize winner at Batimat (Paris 2005)*
- *Silver Design Prize winner at Batimat (Paris 2007)*
- *First prize for "World's most beautiful object" (Pulchra design awards, Italy, 2009)*
- *Superflame Prize 2009 of polish review Swiat Kominkow for the overall achievement.*
- *Reward for the "most inspired creation of Helsinki Design Week" on 2010*
- *Star "Design Observateur" (Paris 2002, 2013)*
- *Reddot 2014 (Essen - Germany)*
- *Nominated for the "Observateur du Design" prize (Paris 2007, 2009, 2010, 2011, 2012, 2014, 2017, 2018)*
- *Nominated for the "design Award of the Federal Republic of Germany" (2010, 2011, 2014)*
- *Winner of the German Design Award in Gold 2017 - Slimfocus*
- *Hearth & Home exhibition (Harrogate - England) Curvifocus: Winner "product of the year 2017" and "gas appliance of the year"*
- *Winner of the "Iconic Awards Innovative Interior" 2018 (Germany)*

...

- *Museum of Contemporary Art (Bordeaux 1996)*
- *National Centre of Contemporary Art (Grenoble 1997) / left picture*
- *Guggenheim Museum (New York 1998)*
- *Moderna Museet (Stockholm 2000)*

# Dominique Imbert, un peu d'histoire...

Dominique Imbert, créateur de Focus, est né à Montpellier en 1940.

Après des études littéraires, à Londres et à Paris, études qualifiées par lui-même d'ambiguës voire d'équivoques, il se retrouve, dit-il, sans trop savoir pourquoi ni comment, ethnologue en Alaska, aide-cuisinier à Manhattan, docteur en sociologie en Sorbonne et professeur de Lettres dans un lycée parisien.

Après 4 ans d'enseignement, il abandonne le tableau noir pour l'enclume et crée, en 1967, un atelier de sculptures en acier, au pied des Cévennes, à Viols-le-Fort, à 25 km au Nord de Montpellier. Privilégiant désormais le désarroi du métal à celui de la pensée, il martèle, forge, soude et sculpte...

C'est là qu'il dessine sa première cheminée pour son usage personnel. Il la reproduit pour quelques personnes enthousiastes et c'est de cette façon, simplement, que commence Focus...

Pour Dominique Imbert, dont le feutre ne dort que d'un oeil mais qui n'a jamais pris un cours de dessin de sa vie, il n'y a aucune hiérarchie à établir entre ses diverses activités. Il va ainsi allégrement de la création de sculptures en acier ou en bronze (dont quelques exemples sont présentés sur les pages suivantes) à la création d'objets, de meubles, de cheminées domestiques.

## Dominique Imbert, a bit of the past...

*Dominique Imbert, the creator of Focus, was born in 1940 in Montpellier in the South of France. After studying literature in London and Paris, he became, "by accident", as he puts it, an ethnologist in Alaska and an assistant chef in Manhattan, before being awarded a Doctorate in Sociology at the Sorbonne and becoming a literature professor in a Paris Lycée.*

*After teaching for four years, he decided he preferred shaping metal to moulding young minds, and in 1967, he set up a workshop making steel sculptures in the village of Viols-le-Fort in the garrigue north of Montpellier.*

D'une exigence rare envers la qualité de réalisation de ses créations, il tient, avec l'équipe exceptionnelle qui l'entoure, à en gérer l'édition.

Ignorant superbement les modes, ce sculpteur-designer atypique cherche avant tout à répondre à ses intuitions :

« C'est ce que je fais qui m'apprend ce que je cherche », confie-t-il.

« Ce qui m'intéresse, c'est ce qui m'émeut et ce qui m'émeut c'est de découvrir, cachés au fin fond de certaines formes, un clin d'oeil de la matière, une vie intérieure, une âme.

C'est dans celle-ci qu'on trouve vraiment autre chose que cette espèce d'algèbre froide et conventionnelle qui fait notre environnement.

J'ai un immense plaisir à faire cracher un sens aux formes, un sens clandestin, une poésie. »

« Sans poésie on existe sans vivre », poursuit ce littéraire.

Mais est-ce le même homme qui va remporter au Japon des marchés de près de 760 000 Euros, face à des sociétés canadiennes ou allemandes de dimensions autrement supérieures ?

Est-ce le même homme qui, en partenariat et refusant la délocalisation, reprend l'usine qui fabriquait ses modèles, créant ainsi au total près de 100 emplois directs et indirects, qui exporte plus de la moitié de ses créations aussi bien en Lituanie qu'en Russie, aussi bien aux USA qu'en Australie ?

*It was at this studio that he designed his first fireplace for his own personal use, then repeated the exercise for others who fell in love with what he had created ... and this was how Focus began.*

*This self-taught sculptor-designer moves easily between his many passions, creating bronze and steel sculptures (some of which are shown on the following pages) as well as fireplaces and furniture. The thread that unites all his creations is his insistence on quality, a pursuit shared by the exceptional team that works with him. In order to attain the quality he demands, Focus runs the production and distribution of all their products, and in the face*

Alors, designer autodidacte ?  
soixante-huitard reconverti ?  
forgeron sociologue ?  
chef d'entreprise mutant ?  
artiste humaniste ?

Si on le presse de se définir, cet homme, au cheminement singulier, se contente de citer avec un sourire énigmatique et sibyllin, cette phrase de Le Corbusier : « la tradition consiste à créer son époque... »

Et voilà...

Toute une philosophie dans une dernière pirouette.

A.S.



*of outsourcing has chosen to support the local production sites of their fireplaces.*

*For this free-spirited artist, the independence to follow intuition rather than convention or trend is his guiding force: "What interests me is discovering and shaping the poetry and spirit of an object," he says. Yet this artist has also negotiated million dollar contracts in Japan, exports fireplaces to markets from Lithuania to Russia, Australia to Israel, and is directly or indirectly responsible for some 80 jobs. When asked to explain his singular philosophy, he simply cites Le Corbusier with an enigmatic smile: "Tradition consists of inventing your epoch..."*





à gauche :  
« **jubilation cosmique** »  
sculpture acier brut rouillé  
H 3,00 m - pièce unique - 2001



à droite :  
« **altercation spatiale** »  
sculpture pivotante acier brut rouillé  
H 2,70 m - pièce unique - 1999

ci-dessous :  
- **sans titre** -  
sculpture - séparation  
d'espaces intérieurs.  
acier calaminé  
L 7,00 m - H 4,00 m  
pièce unique - 2002





« Voyage au bout de la nuit »  
Acier - H 43 cm  
Pièce unique (1968)



« En ce temps-là le ciel était plat »  
Acier chromé - H 1,80 m  
Pièce unique (1974)



« Sourire magmatique »  
Bronze - H 37 cm x L 22 cm  
Tirage 8 ex. (2005)



« Sois ! »  
Sérigraphie numérotée  
Signée Dominique Imbert



« Petite fureur spatiale »  
Bronze - H 35 cm  
Pièce unique (1976)



« Oh, Gutenberg »  
Sérigraphie numérotée (H 120 cm x L 60 cm)  
Signée Dominique Imbert

## Il était une fois

Il était une fois, assis face à la ligne d'infini  
qui sépare l'Ombre de la Lumière, un Poète.  
Après avoir médité pendant dix mille ans,  
ce poète trempa son pinceau  
dans l'encre de la nuit  
et, sur la surface blanche du jour  
il traça le chiffre UN,  
cause de toutes les causes,  
origine de tout ce qui est.



Puis, ayant tourné dix mille fois son pinceau  
entre ses doigts, du bout de celui-ci,  
lentement, très, très lentement,  
il souleva délicatement son Un.  
Il apparut alors son ébauche d'HOMME.



L'homme étira les bras,  
comme après un très long sommeil.  
En apercevant son ombre qui s'allongeait sur le sol,  
l'homme se trouva GRAND.



Mais l'infini du CIEL  
lui révéla aussitôt  
sa petitesse et sa solitude.



C'est ainsi que le poète lui donna une compagne  
et dans les hanches plus larges de la FEMME  
il enferma le secret de la fécondité.



Alors pour protéger l'homme et la femme du froid,  
de son pinceau, il leur alluma un FEU.  
Ce fut le premier feu de bienvenue sur Terre...



Mais tout le monde  
savait déjà, sans doute,  
que ce sont les inventeurs de mots,  
les inventeurs de feux, et les poètes  
qui ont créé l'univers.

## Once Upon a Time

Once Upon a Time, there was a poet,  
who sat before the measureless line  
which separates Darkness from Light.  
After meditating thus for ten thousand years  
the Poet dipped his brush in the ink  
that was night, and on the white surface of day  
he drew the stroke of ONE,  
the cause of all causes  
the origin of all existence.



Then, after turning his brush between  
his fingers ten thousand times,  
with its tip he slowly, very  
slowly, very delicately, raised up his figure ONE.  
And there was his very first MAN.



The man stretched his arms,  
as though waking from a long, long sleep.  
And seeing his shadow stretched upon the ground,  
he discovered himself to be TALL.



At the same time, however,  
catching sight of the immensity of the HEAVENS,  
he became aware of his littleness and his aloneness.



Therefore the poet gave him a companion,  
and between the broader hips of the WOMAN  
he enfolded the mystery of fecundity.



Next, to protect his man and his woman from the cold,  
he took his brush and lit them a FIRE.  
And that was the first welcoming fire in the World...



But everyone already knew  
that it was the inventors of words,  
the inventors of fires, and the poets,  
who created the universe.

# L'ÉQUIPE **focus**<sup>®</sup>



Laurent Gaborit  
D.G. de Focus



Olivier Drouot  
D.G. de Théus Industries



Jean-Marc Chalier  
D. adjoint de Focus

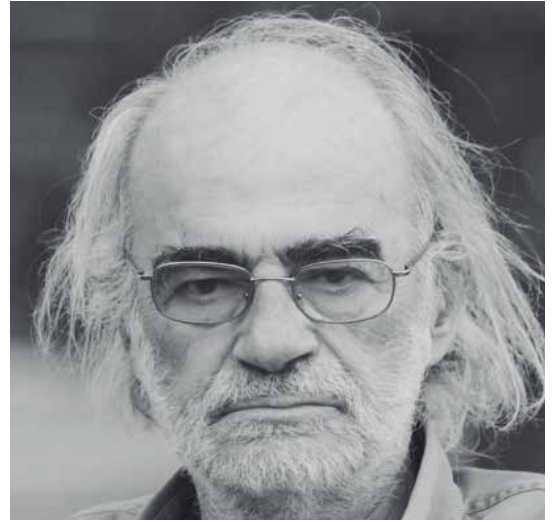

Dominique Imbert



Sergio Monticciolo



Cédric Marlin



Sabrina Bartoli



Marielle Olivier



Simon Jaulmes



Steve Reimonen



Evelyne Storai



Renald Juny



Christophe Ployé



Emma Cluzeau



Fabio Cameroni  
Italie



Simon Weber  
Allemagne



Bernard Sauer  
Belgique



Guillaume Malaise  
Export



Xavier Lucas  
Export



Marina Thiède



Laetitia Silvestre



Cécile Lavorante



Lionel Olivier



Philippe Soulier



Evelyne Papilleau



Jean-Marc Robillard



Jérôme Poidevin



Annaïck Thomas



Clément Boyer



Ira Imig



Aurélien Chabot



Jessica Benoit



Mélodie Benoit



Grégory Pipaon



Caroline Mathis



Cécile Teyssier



Anne Robillard



Claude Staelhe



Nadine Salvi

# L'USINE DE FABRICATION / *THE PRODUCTION SITE*

Les foyers sont fabriqués dans l'usine de Cavaillon (Vaucluse). Conscient de sa responsabilité économique, écologique et sociale, Focus a choisi, il y a une vingtaine d'années, de reprendre, après une cessation de son activité, cette usine qui fabriquait déjà l'ensemble de ses modèles dans le sud de la France. Dix emplois avaient été préservés. À ce jour, près d'une cinquantaine y ont été créés et de très importants investissements viennent récemment d'y être réalisés.

Avec ce rachat, il s'agissait pour Dominique Imbert à la fois de témoigner sa reconnaissance à ceux qui ont su prendre des risques à ses côtés, et d'assurer la pérennité de son indépendance. Du même coup, il transformait la modeste manufacture en une usine qui fabrique à présent pour la Russie et le Brésil, pour l'Australie et l'Amérique du Nord.

Une question – inéluctable : les coûts salariaux en France permettront-ils de maintenir longtemps ce refus d'une délocalisation ?





*Focus fireplaces are made at the Cavailon production site in the south of France. Mindful of its economic, social and environmental responsibility, some 20 years ago Focus chose to take over the metal workshop that produced all its fireplaces after it ceased operations, saving ten jobs. Today, Cavailon employs nearly 50 people, and major investments have recently been made to improve its operational capabilities.*

*For Dominique Imbert, this takeover was both a way to show his appreciation to those who had supported him in riskier times, as well as to ensure his continued independence. His decision would transform the small workshop into a factory that today produces fireplaces for customers from Russia to Brazil and Australia to North America.*

*The unavoidable question is whether labour costs in France will jeopardize the company's principled refusal to outsource in the future.*



# FOCUS SUR LA TOILE



Notre site internet présente de nouveaux exemples d'implantation de foyers, nos modèles en 3D, les performances et rendements de chacun de ceux-ci, leurs notices techniques, nos points de vente en France et à l'étranger, l'actualité de Focus ainsi que de nombreux renseignements utiles.

N'hésitez donc pas à le consulter :

[www.focus-creation.com](http://www.focus-creation.com)



*Our website presents new examples of our fireplaces in different settings, 3D images of our models, performance data and information sheets on each fireplace, where to buy Focus in France and abroad, the latest news, as well as a wealth of other useful information.*

Visit us at:

[www.focus-creation.com](http://www.focus-creation.com)



Fabrication française  
Marque et modèles déposés.  
Registered trademarks and designs.  
Copyrights Dominique Imbert, 1967/2017  
Ce document n'est pas contractuel.  
Parution le 20/12/2017

création - édition - distribution :  
**atelier dominique imbert**

s.a.s. au capital de 101 078,94 euros  
34380 viols-le-fort - france  
téléphone : 00 33 (0)4 67 55 01 93  
télécopie : 00 33 (0)4 67 55 77 77  
www.focus-creation.com  
e-mail : info@focus-creation.com

#### Etablissements secondaires (showrooms) :

- **Espace Focus** - avenue du Castellas  
34380 Viols le Fort - tel : 04 67 55 01 93
- **Espace Focus** - 2, rue Henri Guinier  
34000 Montpellier - tel : 04 67 92 50 50
- **Espace Focus** - 6, rue de la Fontaine  
77700 Serris-Val d'Europe - tel : 01 60 43 29 34
- **Caminus Atlantique** - 29, rue Jean Jaurès  
44000 Nantes - tel : 02 40 75 25 48  
www.caminus-atlantique.com
- **Caminus Provence**
  - 56, avenue de Lattre de Tassigny  
13100 Aix en Provence - tel : 04 42 630 630
  - 224, chemin du Mitan  
84300 Cavaillon - tel : 04 90 71 66 00  
www.caminus-provence.com

#### Commercialisation

Les points de vente  sont des showrooms où nous exposons simultanément des modèles Focus et des modèles de cheminées et poêles d'autres marques.

Dans les « espaces Focus » sont présentés exclusivement nos propres modèles.

De nombreux points de vente indépendants existent en France et à l'étranger. Nous communiquons les diverses adresses sur simple demande. Celles-ci se trouvent également portées sur notre site.

Toutes les créations présentées dans ce catalogue sont de Dominique Imbert, à l'exception du modèle Grappus (p. 64), design thibault desombre, avec la précieuse collaboration (par ordre d'entrée en scène) de : dominique bartholi, daniel fournier, gilles molina, jean-marc chalié, bruno rougier, christophe ployé, michael zobel, laurent gaborit, mathieu gritti, benjamin gachon, sylvain raymond et les bureaux d'études de Focus à Viols-le-Fort et de Théus-industries à Cavaillon.

Les pièces en bronze n'auraient pu être réalisées sans la très affectueuse mais exigeante participation de barbara soïa, sculpteur associé.

Les photographies et les mises en espace sont de Frédéric Jaulmes,

ainsi que de François Portmann, Alain Rivière-Lecœur, Patrick Eoche, Dominique Nachez, Cécile Langlois, René M. Stocker, Alexandre Réty, Ernst Peter Prokop, Harald C. Sahling, Studio Garnier, Karin Ansara, Martina Kimmerle, Maren Stöver, Josep Jordi, Di Baio editore S.p.a., Simon Jaulmes, François Allaire et ses élèves de l'ESMA que nous remercions.

L'illustration graphique de Daniel Boissière,

Les dessins techniques de : Gilles Molina, Evelyne Storaï, Renald Juny, Steve Reimonen, Cédric Marlin, Jean-François Perrier,

La maquette de : Daniel Boissière, Dominique Imbert, Marielle Olivier, Christophe Ployé, Nadine Salvi, Emma Cluzeau.

Nous remercions les architectes qui nous ont aidés à réaliser des prises de vue : Claude Bay, Sir Norman Foster, Domespace, Paul l'Hermitte, Jean-Luc Rossi, Pierre Ritouet, Patrick Ducros, Philippe Finck, Alain Garcia, Alain Marquès, Dominique Molard, Patrick Vidal, Martin Andersch, Gilles Delaporte, M.arents, Bernard Ferrari, Stéphane Foulon, Alain Clauzel, Philippe Jaulmes, Pierre Toure, Jean-Louis Villard, Antoine Garcia-Diaz, Delphine Gay, Nathalie Silovy, Jonathan Bovis, Renzo Piano, Paola Navone, Fukuo Taniwaki, Isay Weinfeld, Christoph Ingenhoven, Marcio Kogan, Theis+Khah...

## **GAMME BOIS**

Gyrofocus	p. 6
Slimfocus	p. 8
Domofocus	p. 10
Ergofocus	p. 12
Bathyscafocus	p. 14
Bathyscafocus à hublot	p. 16
Agorafocus 630	p. 18
Agorafocus 850	p. 20
Mezzofocus	p. 22
Méijifocus	p. 24
Filiofocus 2000 télescopique	p. 26
Filiofocus central 1600 et 2000	p. 28
Filiofocus mural 1600 et 2000	p. 30
Slimfocus mural	p. 32
Eurofocus	p. 34
Hétérofocus 1400	p. 36
Antéfocus	p. 38
Hubfocus	p. 40
Optifocus	p. 42
Miofocus	p. 44
Paxfocus	p. 46
Émifocus	p. 48
Émifocus à hublot	p. 50
Édofocus 631	p. 52
Édofocus 850	p. 54
Néofocus 1500 et 1800	p. 56
Pictofocus 860	p. 58
Omégafocus	p. 60
Cubifocus	p. 62
Grappus	p. 64
Stofocus 2	p. 66

## **GAMME BLANC**

## **P. 4**

## **P. 68**

## **GAMME GAZ**

Magmafocus	p. 78
Bathyscafocus sur pied	p. 79
Méijifocus	p. 80
Optifocus 1250 et 1750	p. 81
Filiofocus central 1600 et 2000	p. 82
Filiofocus mural 1600 et 2000	p. 83
Eurofocus	p. 84
Métafocus 8	p. 85
Néofocus 1500 et 1800	p. 86
Slimfocus	p. 87
Curvifocus	p. 88
Grappus	p. 89
Boafocus central	p. 90
Boafocus mural	p. 91
Lensfocus	p. 92
Pictofocus 860 & 1200	p. 93

## **OUTDOOR**

## **P. 94**

## **GAMME PRESTIGE**

## **P. 102**

## **ARCHITECTURES DU MONDE**

## **P. 112**

## **BARBECUES & BRASEROS**

## **P. 126**

## **PORTE-BÛCHES ET MEUBLES**

## **P. 134**

## **FINITIONS ET PIÈCES D'ADAPTATION**

## **P. 142**

## **INFORMATIONS GÉNÉRALES**

## **P. 148**

